

GISE

SISTEMI  
CARBU  
RANTE



**Serbatoi Racell**

I Serbatoi della Serie Racell, in ATL 565, vengono forniti con spugna di riempimento, con 2 x -8 di scarico, 1 x -8 di ritorno, 1 x -6 ventilazione e tappo di tipo aeronautico. Omologati FIA/FT3-1999,

Codice	Capacità	Altezza	Larghezza	Lunghezza
SA-AA-010	10 lt	381 mm	203 mm	203 mm
SA-AA-230	15 lt	435 mm	230 mm	208 mm
SA-AA-020	20 lt	457 mm	254 mm	254 mm



**Serbatoi D Cell**

I serbatoi D Cell sono costruiti in ATL565 e riempiti completamente con spugna, con piastra superiore 6x10", bocchettone Ø 2 1/4", raccordi 2x -6 di carico, 1 x -6 di ventilazione. SA-AA-182 e SA-AA-192 sono dotati di piastra posteriore con raccordi 1x-6 di carico e 1x-6 di ritorno. Omologati FIA/FT3-1999 e FIA/FT3.5-1999

Codice	Capacità	Diametro	Altezza	Collettore interno (nourice)	Piastra superiore
SA-AA-180	30 lt	550 mm	160 mm	no	si
SA-AA-182	30 lt	550 mm	160 mm	si	si
SA-AA-184	30 lt	550 mm	160 mm	no	no
SA-AA-190	45 lt	550 mm	205 mm	no	si
SA-AA-192	45 lt	550 mm	205 mm	si	si
SA-AA-194	45 lt	550 mm	205 mm	no	no



**Serbatoi D Cell - 60L**

Costruito in materiale plastico duro ATL565  
Lunghezza x profondità x altezza: 566 x 566 x 244 millimetri (+ piastra superiore 14 mm)  
Omologati FIA/FT3-1999

Si prega di notare che tutti i serbatoi Saver Cell gonfiano leggermente quando vengono riempiti di combustibile (solitamente del 2-4% lineare).  
Si consiglia di consentire fino a 2 settimane per la stabilizzazione delle dimensioni.

Fornito di:

(1) Piastra superiore 6 x 10 "Standard (solo SA-AA-220)

(2) -6 "Duck-pie" pick-up carburante (con filtri calzino)

Spugna di sicurezza per serbatoi

Disponibile con o senza piastra superiore.

Codice	Capacità	Piastra superiore	Profondità	Lunghezza	Altezza
SA-AA-220	60 L	si	566 mm	566 mm	258 mm (117+127+14)
SA-AA-224	60 L	no	566 mm	566 mm	244 mm (117+127)



**Serbatoi Porsche 911**

Costruito in un unico pezzo in materiale plastico duro ATL565

Omologazione FIA/FT3-1999

Fornito di:

1 Piastra superiore 6 x 10 "Standard

2 pick-up carburante "Duck-foot" -6 (con filtri calzino)

1 valvola di ventilazione rollover

Spugna di sicurezza per serbatoi

Contenitore in lega di alluminio acquistabile separatamente.

Codice	Contenitore (optional)	Profondità	Piastra superiore	Lunghezza	Capacità	Altezza
SA-AA-200	SA-AA-201	710 mm	Si	585 mm	100 lt	430 mm
SA-AA-204	SA-AA-201	710 mm	No	585 mm	100 lt	430 mm



**Serbatoi Serie Saver Cell**

Serbatoi Saver Cell in ATL565, con spugna interna, tubo di pescaggio con filtro.

La piastra superiore da 6x10" comprende:

- bocchettone Ø 2,25",

- 1 raccordo AN-6 di mandata,

- 1 raccordo AN-6 di ritorno,

- 1 valvola AN-6 di ventilazione.

Il serbatoio da 20 lt SA-AA-030 utilizza piastra 4x6" con:

- bocchettone Ø 2,25",

- 1 raccordo AN-6 di mandata,

- 1 valvola AN-6 di ventilazione.

Omologati FIA/FT3-1999

IMPORTANTE: se il serbatoio è montato all'interno dell'abitacolo, deve essere dotato di contenitore (acquistabile separatamente)

Codice	Capacità	Dimensioni (lung. x larg x alt.)	Piastra superiore	Note	Contenitore (optional)
SA-AA-030	20 lt	329 x 329 x 225 mm	si	piastra 4x6" (senza raccordo di ritorno)	SA-AA-031
SA-AA-034	20 lt	329 x 329 x 225 mm	no	foro per piastra 4x6" (senza raccordo di ritorno)	SA-AA-031
SA-AA-240	20 lt	329 x 329 x 225 mm	si	piastra 6x10"	SA-AA-241
SA-AA-244	20 lt	329 x 329 x 225 mm	no	foro per piastra 6x10"	SA-AA-241
SA-AA-040	30 lt	505 x 305 x 224 mm	si	piastra 6x10"	SA-AA-041
SA-AA-044	30 lt	505 x 305 x 224 mm	no	foro per piastra 6x10"	SA-AA-041
SA-AA-050	40 lt	602 x 312 x 254 mm	si	piastra 6x10"	SA-AA-051
SA-AA-054	40 lt	602 x 312 x 254 mm	no	foro per piastra 6x10"	SA-AA-051
SA-AA-060	45 lt	502 x 437 x 234 mm	si	piastra 6x10"	SA-AA-061
SA-AA-064	45 lt	502 x 437 x 234 mm	no	foro per piastra 6x10"	SA-AA-061
SA-AA-070	60 lt	602 x 437 x 234 mm	si	piastra 6x10"	SA-AA-071
SA-AA-074	60 lt	602 x 437 x 234 mm	no	foro per piastra 6x10"	SA-AA-071
SA-AA-080	80 lt	640 x 640 x 210 mm	si	piastra 6x10"	SA-AA-081
SA-AA-084	80 lt	640 x 640 x 210 mm	no	foro per piastra 6x10"	SA-AA-081
SA-AA-090	80 lt	620 x 415 x 338 mm	si	piastra 6x10"	SA-AA-091
SA-AA-094	80 lt	620 x 415 x 338 mm	no	foro per piastra 6x10"	SA-AA-091
SA-AA-100	80 lt	843 x 435 x 235 mm	si	piastra 6x10"	SA-AA-101
SA-AA-104	80 lt	843 x 435 x 235 mm	no	foro per piastra 6x10"	SA-AA-101
SA-AA-110	100 lt	740 x 425 x 350 mm	si	piastra 6x10"	SA-AA-111
SA-AA-114	100 lt	740 x 425 x 350 mm	no	foro per piastra 6x10"	SA-AA-111
SA-AA-120	100 lt	635 x 430 x 430 mm	si	piastra 6x10"	SA-AA-121
SA-AA-124	100 lt	635 x 430 x 430 mm	no	foro per piastra 6x10"	SA-AA-121
SA-AA-130	120 lt	640 x 640 x 338 mm	si	piastra 6x10"	SA-AA-131
SA-AA-134	120 lt	640 x 640 x 338 mm	no	foro per piastra 6x10"	SA-AA-131
SA-AA-140	120 lt	641 x 465 x 420 mm	si	piastra 6x10"	SA-AA-141
SA-AA-144	120 lt	641 x 465 x 420 mm	no	foro per piastra 6x10"	SA-AA-141
SA-AA-150	120 lt	845 x 437 x 361 mm	si	piastra 6x10"	SA-AA-151
SA-AA-154	120 lt	845 x 437 x 361 mm	no	foro per piastra 6x10"	SA-AA-151
SA-AA-160	120 lt	630 x 416 x 535 mm	si	piastra 6x10"	SA-AA-161
SA-AA-164	120 lt	630 x 416 x 535 mm	no	foro per piastra 6x10"	SA-AA-161
SA-AA-170	170 lt	640 x 640 x 425 mm	si	piastra 6x10"	SA-AA-171
SA-AA-174	170 lt	640 x 640 x 425 mm	no	foro per piastra 6x10"	SA-AA-171



**Nourice Interne**

Collettore (nourice) interno da 3 Litri in tessuto. Realizzato con materiali flessibili ATL. Per l'uso in situazioni in cui non viene utilizzata una pompa nel serbatoio, ma è comunque necessario un collegamento attorno al tubo di pescaggio.

Codice	Descrizione
CL-AA-023	Nourice interna - 3 litri
CL-AA-024	Nourice interna con supporto per 1 pompa Ø 36 mm - 3 litri
CL-AA-026	Nourice interna con supporto per 1 pompa Bosch - 3 litri
CL-AA-027	Nourice interna con supporto per 2 pompe Ø 36 mm - 3 litri
CL-AA-029	Nourice interna con sistema Bosch (pompa HP 200l/h + filtro a calza)

ACCESSORI E POMPE



**Sfere Riduzione Capacità**

Codice	Capacità	Diametro
AC-AC-005	0,18 lt	70 mm
AC-AC-006	0,52 lt	100 mm
AC-AC-007	1,77 lt	150 mm
AC-AC-018	0,029 lt	38 mm



**Tappi a vite**

Codice	Descrizione
FL-AD-068	Tappo a vite anodizzato rosso un quarto di giro



**Piastrine Serbatoio**

Piastra serbatoio 6 x 10" senza fori

Codice	Descrizione
PL-BG-001	Piastra serbatoio 6 x 10" senza fori
PL-BG-021	Piastra serbatoio 6 x 10" con 1 alloggiamento VDO e 1 alloggiamento 76,2 mm
PL-BG-022	Piastra serbatoio 6 x 10" con 2 alloggiamenti 76,2 mm
PL-BG-311	Piastra serbatoio 6 x 10" standard per Saver Cell



**Riduttori foro piastra**

Codice	Foro
PL-CB-002	Chiuso
PL-CB-003	-6
PL-CB-004	-8
PL-CB-005	-10
PL-CB-006	-12

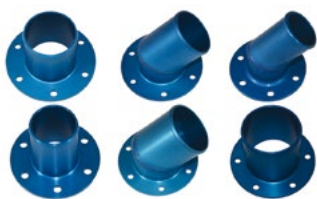

**Collari Rifornimento**

Codice	Ø	Tipo	PCD	Bulloni
FL-AC-002	1.5"	Dritto	60,3 mm	6
FL-AC-003	1.5"	45°	60,3 mm	6
FL-AC-004	2"	Dritto	76,2 mm	6
FL-AC-005	2"	45°	76,2 mm	6
FL-AC-006	2.25"	Dritto	76,2 mm	6
FL-AC-008	2.25"	45°	76,2 mm	6



**Imbuti per tappi rifornimento**

Codice	Descrizione
FL-AC-506	Imbuto Ø 2.25" - blu
FL-AC-518	Imbuto Ø 2.25" con parafiamma - nero

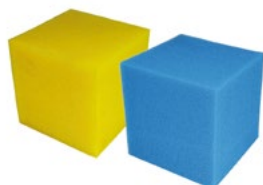

**Spugne per Riempimento Serbatoi**

Le spugne inserite nel serbatoio evitano lo scuotimento del carburante.

Codice	Utilizzo
FM-AB-001	benzina (gialla - 30 x 30 x 30 cm)
FM-AB-002	gasolio (blu - 30 x 30 x 30 cm)
FM-ZC-013	benzina (gialla - 20 x 15 x 10 cm)



**Pompa Carburante**

Pompa universale Gold Flo 12V: facile da installare non necessita di regolazioni.  
Da installare preferibilmente in prossimità del serbatoio sotto il livello del combustibile.  
La pompa è ad autoadescamento a 60 cm. Il montaggio verticale è preferito.  
L'unica manutenzione è una pulizia semplice della cavità dell'ingresso del combustibile e del filtro.  
ADATTA PER BENZINA E DIESEL  
12 V - 0,55 BAR 204 LT ORA - 1/4-18 INTERNO

Codice	Pressione max	Portata	Note
FRT1	0,55 bar	204 l/h	-



**Pompa Carburante**

**Nota : Sostituisce il modello 0580254979**  
Pompa carburante con flusso da 188 a 258 l/h a 4,3 bar

Pressione massima 6,0 bar  
INGRESSO : M14x1.50 mm  
USCITA : M10x1.00 mm - Viene fornito adattatore femmina M12X1.50 mm

Codice	Pressione max	Portata	Note
0580464201	6.0 bar	188-258 l/h @ 4.3 bar	-



**Pompa Carburante**

**Nota : Sostituisce il vecchio modello 0580254044**

Pompa carburante con flusso:  
da 219-270 l/h a 5 bar (benzina)  
da 186-236 l/h a 7 bar (diesel)

Pressione massima 7,0 bar  
INGRESSO : M14x1.50 mm - Viene fornito adattatore femmina M18X1.50 mm  
USCITA : M10x1.00 mm - Viene fornita valvola non ritorno M12X1.50 mm

Codice	Pressione max	Portata	Note
0580464200	7 bar	219-270 l/h @ 5.0 bar	Diesel: 186-236 l/h @ 7.0 bar



**Pompa Carburante**

Pompa a bassa pressione a pescaggio interno con filtro. Sostituisce l'AC 6441336 che non è più in produzione.  
Raccordi in (mm): 19mm  
Raccordi Out (mm): 9,5 mm  
Tensione DC: -12  
Portata Ltr / Hr (Max): 162  
Max pressione Psi: 5.5  
Lunghezza (mm): 103  
Diametro (mm): 37  
Peso (Kg): 0,125

Codice	Pressione max	Portata	Note
ITP377	0,38 bar	162 l/h	-
ITP402	0,69 bar	246 l/h	-



**Pompa Carburante**

Pompa a bassa pressione a pescaggio interno con filtro. Sostituisce l'AC 6441336 che non è più in produzione.  
Raccordi in (mm): 19mm  
Raccordi Out (mm): JIC -6  
Tensione DC: -12  
Portata Ltr / Hr (Max): 162  
Max pressione Psi: 5.5  
Lunghezza (mm): 103  
Diametro (mm): 37  
Peso (Kg): 0,125

Codice	Pressione max	Portata	Note
ITP410	0,38 bar	162 l/h	con filetto AN-6
ITP420	0,69 bar	246 l/h	con filetto AN-6

ACCESSORI POMPE



**FUELAB**  
DIGITAL FUEL DELIVERY  
**Regolatori Pressione**

I regolatori di pressione Fuelab delle serie 515 sono progettati con l'obiettivo della performance e della massima flessibilità. Grazie al design piatto, è possibile montare adattatori senza alcuna interferenza. I regolatori della serie 515 hanno un raccordo di ritorno -6 AN montato nella parte inferiore. I regolatori hanno una pressione di esercizio indicate per applicazioni a carburatore, iniezione e HP. Necessita di raccordi specifici disponibili nella sezione accessori pompe.

Codice	Descrizione
B-FL51502-1	Regolatore pressione Fuelab serie 515 - per iniezione (25-90 psi)
B-FL51506-1-S-G	Regolatore pressione Fuelab serie 515 - per iniezione HP (90-125 psi)
B-FL51504-1	Regolatore pressione Fuelab serie 515 - carburatori (4-12 psi)
B-FL71511	Manometro Regolatore pressione Fuelab - 0-120 psi
B-FL71502	Manometro Regolatore pressione Fuelab - 0-15 psi
B-SX15801	Membrana regolatore di pressione Fuelab INIEZIONE
B-SX15802	Membrana regolatore di pressione Fuelab CARBURATORE



**GIEFFE RACING**  
DISTRIBUTED  
**Accessori Pompe**

Codice	Descrizione
6045-40	Kit collegamento -6 per pompe Facet



**GIEFFE RACING**  
DISTRIBUTED  
**Accessori Pompe**

Codice	Descrizione
6045-41	Kit Collegamento Push-Fit 8 mm per pompe Facet



**ATL**  
**Indicatori Livello**

Codice	Descrizione
EL-AD-068	Indicatore livello carburante a cruscotto



**ATL**  
**Indicatori Livello**

Codice	Descrizione
EL-AD-151	Sonda per indicatore carburante - da 200 a 540 mm



**GIEFFE RACING**  
DISTRIBUTED  
**Accessori Pompe**

Codice	Descrizione
HEM8-4-5	Raccordo pompa Facet per tubo 5/16 (8 mm)
HEM8-4-6	Raccordo pompa Facet per tubo 3/8 (10 mm)
HEM98-4-5	Raccordo 90° pompa Facet per tubo 5/16 (8 mm)
HEM98-4-6	Raccordo 90° pompa Facet per tubo 3/8 (10 mm)

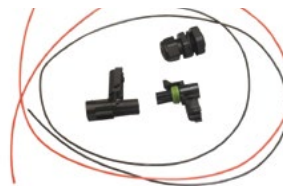

**ATL**  
**Accessori Pompe**

Connessione rapida clubman passaparte a 2 PIN per pompe serbatoio, con un metro di cavi

Codice	Descrizione
EL-AA-001	Connessione elettrica Clubman a 2 PIN

FILTRI AUTOMOTIVE

**GIEFFE RACING**  
DISTRIBUTED  
**Prefiltri**

Filtri realizzati in acciaio inox, con filtrazione 60 micron. Con raccordo maschio M14 (FT-AB-022) o M18 (FT-AB-023) per pompe Bosch da serbatoio. Il filtro può essere pulito mediante flussaggio.



Codice	Tipo	Utilizzo	Elemento filtrante	Filetto	Note
6064-61	Prefiltro interno serbatoio	Per pompa Bosch	65 micron	M18 x 1,50	-

**GOODRIDGE**  
FLUID TRANSFER SYSTEMS  
**Filtri in linea**

Utilizzabili con tutti i liquidi, corpo di dimensioni compatte.



Codice	Tipo	Utilizzo	Elemento filtrante	Filetto	Note
FF572-04	A garza - in linea	Benzina/olio	149 micron	JIC 7/16 x 20	-
FF572-06	A garza - in linea	Benzina/olio	149 micron	JIC 9/16 x 18	-
FF572-08	A garza - in linea	Benzina/olio	149 micron	JIC 3/4 x 16	-
FF572-10	A garza - in linea	Benzina/olio	149 micron	JIC 7/8 x 14	-

**ATL**  
**Filtri in linea**

Utilizzabili con tutti i liquidi, corpo di dimensioni compatte, smontabili e lavabili.



Codice	Tipo	Utilizzo	Elemento filtrante	Filetto	Note
0450905021	A garza - in linea	Per pompe Bosch	-	M14 / M12	-



KIT PRELIEVO CARBURANTE



Gieffe Racing ha sviluppato una serie di kit completi di valvole e raccorderia per permettere il prelievo dei campioni carburante come richiesto dalla maggior parte dei regolamenti internazionali. Alleghiamo lo schema di montaggio pubblicato da F.I.A. al paragrafo n. 5 della Lista Tecnica.

Ricordiamo che è possibile acquistare ogni articolo singolarmente.

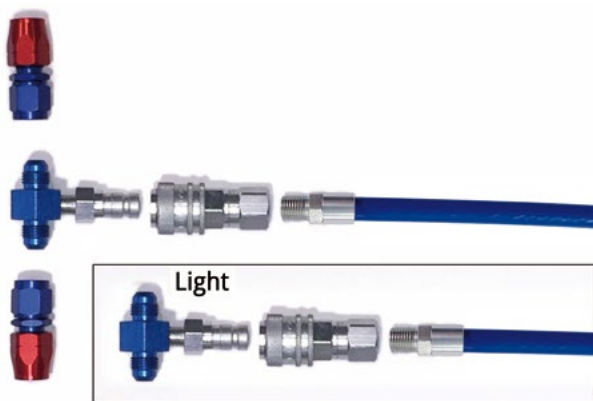
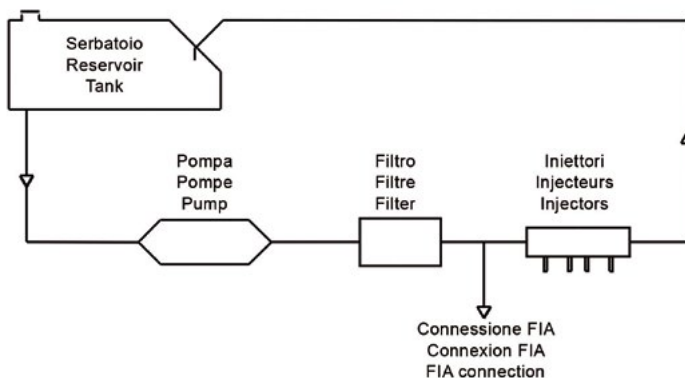

**Kit Prelievo carburante**

La soluzione più economica, Valvola maschio Aeroquip FBM3083/D90 in acciaio zincato su Adattatore filettato 3 vie e valvola femmina con tubo resistente al carburante, da tenere in abitacolo.

GI05-200 - con raccordi dritti per adattatore a 3 vie per tubo Goodridge serie 200, interno gomma esterno acciaio inox

Codice	Descrizione
GI05-200	Kit prelievo carburante a valvola standard - completo



**Kit Prelievo carburante**

GI05-SR - kit come il GI05-200, ma senza raccordi dritti per adattatore a 3 vie

Codice	Descrizione
GI05-SR	Kit prelievo carburante a valvola standard - light



**Kit Prelievo carburante**

Soluzione con Valvola Swap-Lite 240106 / Goodridge QD588-06, non viene fornito Adattatore filettato a 3 vie, ma adattatore per il prelievo.

GI05-QD588-200 - con raccordi per tubo Goodridge serie 200, interno gomma esterno acciaio inox

Codice	Descrizione
GI05-QD588-200	Kit prelievo carburante a valvola QD - completo



**Kit Prelievo carburante**

GI05-QD588-SR - come GI05-QD588-200 ma senza raccordi

Codice	Descrizione
GI05-QD588-SR	Kit prelievo carburante a valvola QD - light

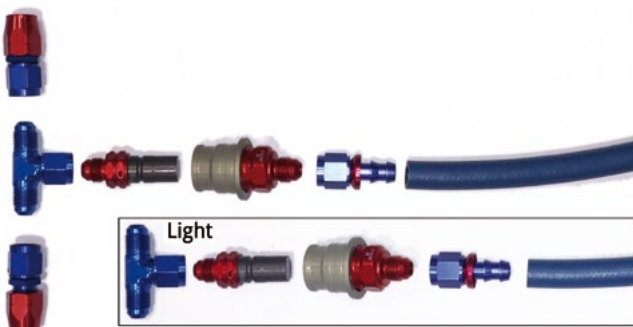

**Kit Prelievo carburante**

La soluzione ottimale più utilizzata. Valvola Staubli SPT08 a faccia piana, adattatore 3 vie e relativa raccorderia. Possibilità di abbinare al kit anche i modelli omologati SPT05 e SPH05 (vedere lista tecnica n. 5 FIA). Per qualsiasi informazione chiedere all'ufficio commerciale di Gieffe Racing.

GI05-SPT08-200 - con raccordi per tubo Goodridge serie 200, interno gomma esterno acciaio inox

Codice	Descrizione
GI05-SPT08-200	Kit prelievo carburante a valvola Staubli - completo



**Kit Prelievo carburante**

GI05-SPT08-SR - come GI05-SPT08-200, ma senza raccordi

Codice	Descrizione
GI05-SPT08-SR	Kit prelievo carburante a valvola Staubli - light

VALVOLE SFIATO NEWTON

**NEWTON IN LINEA**

Le valvole TRL sono adatte al Motorsport e possono essere utilizzate su vetture fino e superiori alla F1, dove saranno soggette a movimenti violenti. **Queste valvole sono progettate per essere installate in linea, in posizione verticale.**

Le valvole TPV sono adatte per l'uso in applicazioni più generali, come l'uso automobilistico quotidiano e i motori a iniezione.

Sono progettate in modo da non perdere gas quando il veicolo è fermo. Si aprono quando il carburante viene prelevato dal serbatoio e si chiudono una volta cessata l'attività. Qualsiasi accumulo di pressione aprirà la valvola e si chiuderà una volta rilasciata la pressione.

Queste valvole possono essere montate con qualsiasi angolazione.



Codice	Funzioni	Ø esterno	Lunghezza corpo	Lunghezza totale	Filetto	Portagomma
TRL6	sfiato e roll-over	22,0 mm	39,6 mm	71,6 mm	JIC 9/16" x 18	-



Codice	Funzioni	Ø esterno	Lunghezza corpo	Lunghezza totale	Filetto	Portagomma
TRL88	sfiato e roll-over	22,0 mm	-	63,0 mm	-	8 mm

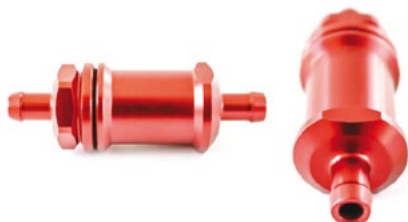

Codice	Funzioni	Ø esterno	Lunghezza corpo	Lunghezza totale	Filetto	Portagomma
TRL7	sfiato e roll-over	22,0 mm	39,2 mm	62,5 mm	-	7 mm



Codice	Funzioni	Ø esterno	Lunghezza corpo	Lunghezza totale	Filetto	Portagomma
TPV6	sfiato e roll-over	31,0 mm	40,0 mm	88,6 mm	JIC 9/16" x 18	-



Codice	Funzioni	Ø esterno	Lunghezza corpo	Lunghezza totale	Filetto	Portagomma
TRL8	sfiato e roll-over	22,0 mm	38,8 mm	65,6 mm	JIC 9/16" x 18	7 mm



Codice	Funzioni	Ø esterno	Lunghezza corpo	Lunghezza totale	Filetto	Portagomma
TPV8	sfiato e roll-over	31,0 mm	40,0 mm	79,0 mm	-	8 mm



Codice	Funzioni	Ø esterno	Lunghezza corpo	Lunghezza totale	Filetto	Portagomma
TRL68	sfiato e roll-over	22,0 mm	38,7 mm	65,5 mm	JIC 9/16" x 18	8 mm



Codice	Funzioni	Ø esterno	Lunghezza corpo	Lunghezza totale	Filetto	Portagomma
VRJ6-6	sfiato, roll-over e sovrappressione	31,0 mm	58,0 mm	86,0 mm	JIC 9/16" x 18	-

VALVOLE SFIATO NEWTON

**NEWTON PER MONTAGGIO SU SERBATOIO**

Le valvole a sfera grande sono progettate principalmente per serbatoi di carburante delle auto nelle applicazioni motorsport, dove saranno soggette a movimenti violenti. Le valvole a due sfere sono aperte all'atmosfera. Tutte le installazioni devono essere convogliate all'esterno del veicolo. Per l'installazione si prega di consultare le specifiche per ciascun prodotto.

Le valvole per serbatoi piccoli sono progettate per l'uso Motorsport sui serbatoi di carburante delle motociclette, dove saranno soggette a movimenti violenti. Le due valvole a sfera devono essere convogliate all'esterno del veicolo, in modo da sfogare il vapore che si raccoglie all'interno del serbatoio del carburante.

**Devono essere montate verticalmente per funzionare correttamente.**



TRV66



Codice	Funzioni	Ø esterno	Lunghezza corpo	Lunghezza totale	Filetto
TRV66	sfiato e sovrappressione	22,0 mm	int. 18,0 mm	45,0 mm	JIC 9/16" x 18 & 9/16 x 18



TRV86



Codice	Funzioni	Ø esterno	Lunghezza corpo	Lunghezza totale	Filetto
TRV86	sfiato e sovrappressione	25,0 mm	int. 28,0 mm	55,0 mm	JIC 9/16" x 18 & 3/4" x 16



TRV67



Codice	Funzioni	Ø esterno	Lunghezza corpo	Lunghezza totale	Filetto	Portagomma
TRV67	sfiato e sovrappressione	22,0 mm	int. 18,0 mm	39,0 mm	JIC 9/16" x 18	7 mm



TRV45



Codice	Funzioni	Ø esterno	Lunghezza corpo	Lunghezza totale	Filetto	Portagomma
TRV45	sfiato e sovrappressione	17,5 mm	int. 15,0 mm	33,5 mm	JIC 7/16" x 20	4,7 mm



TRV68



Codice	Funzioni	Ø esterno	Lunghezza corpo	Lunghezza totale	Filetto	Portagomma
TRV68	sfiato e sovrappressione	22,0 mm	int. 18,0 mm	39,0 mm	JIC 9/16" x 18	8 mm

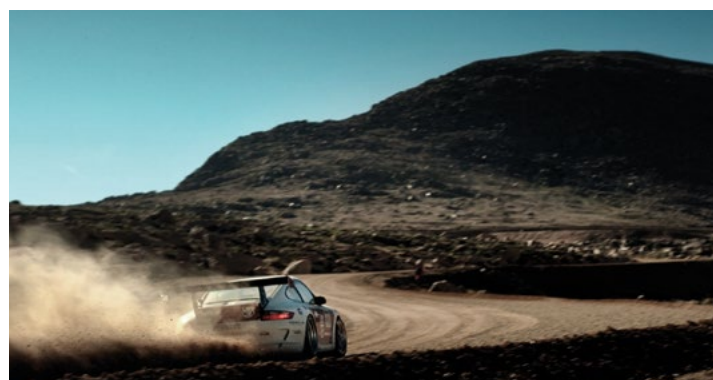

**GOODRIDGE ROLL-OVER**

Goodridge ha sviluppato questa gamma di valvole roll-over da -6 e -10.

Entrambe le dimensioni sono approvate dalla FIA e offrono una funzione roll-over affidabile per tutte le auto da corsa.



Codice	Tipo	Applicazione	Filetto
ROV-06-FIA	FIA	Carburante	9/16 x 18
ROV-10-FIA	FIA	Carburante	7/8 x 14

VALVOLE DI NON RITORNO



Codice	Filetto
FCV-06	9/16 x 18
FCV-08	3/4 x 16
FCV-10	7/8 x 14



Codice	Filetto
CVF7-04	7/16 x 20
CVF7-6B	9/16 x 18



**Orion NRV**

Valvola flap di non ritorno FIA (lista tecnica n.18).  
Va applicata obbligatoriamente quando si usano serbatoi in abitacolo con tubo di rifornimento all'esterno.

Codice	Filetto
NRV-0850	-



**Orion NRV + Kit**

Alcuni clienti ci hanno chiesto di proporre loro un sistema di posizionamento e fissaggio per le valvole di non ritorno Orion NRV.  
Il kit di montaggio OPF1850-1 è stato progettato per rispondere a questa esigenza.

- Include:
- 1 - Condotto flessibile di riempimento.
  - 2 - Fascetta per fissare e assicurare il condotto flessibile sul posizionatore. (Cod. OPC - 53)
  - 3 - Clip interna per fissare la valvola al posizionatore. Facile installazione manuale. (Cod. NRV0050 - 111)
  - 4 - Valvola di non ritorno singola omologata FIA. Nuova guarnizione o'ring interna. (Cod. NRV0850)
  - 5 - Posizionatore per fissare la valvola di non ritorno. (Cod. FP 50 - 1)
  - 6 - O'Ring fra il posizionatore e la piastra serbatoio. (Cod. OPV 53 - 3)

Codice	Filetto
OPF1850-1	-

RUBINETTI CARBURANTE



**Goodridge**  
FLUID TRANSFER SYSTEMS  
**Rubinetto carburante**

Rubinetto Goodridge in alluminio anodizzato rosso, garantisce una durata eccezionale.  
Il pratico chiavistello facilita l'apertura e la chiusura dell'ingresso del carburante.  
Filetti 3/8 NPT - 9/16 x 18 JIC, compatibile con una vasta gamma di sistemi carburante universali utilizzati sulla maggior parte dei veicoli.

Codice	Descrizione
PV72-06D	Rubinetto carburante Goodridge

SISTEMI CARBURANTE

TAPPI SERBATOIO

TAPPI CLASSIC



Codice	Ø max (ingombro)	Ø tappo	Altezza totale	Filetto	Note
C35D	168,0 mm	122,0 mm	68,0 mm	3,5" x 11	flangia CF350 (non inclusa)



Codice	Ø max (ingombro)	Ø tappo	Altezza totale	Filetto	Note
C25D	101,0 mm	75,5 mm	33,0 mm	2,5" x 16	flangia CF250 (non inclusa)



Codice	Ø max (ingombro)	Ø tappo	Altezza totale	Filetto	Note
C20D	80,5 mm	61,5 mm	29,0 mm	2" x 18	flangia CF200 (non inclusa)



**Mocal**  
oil control systems  
**Aston**

Codice	Ø tappo	Note
AST25	2,5"	Alluminio lucidato
AST275	2,75"	Alluminio lucidato
AST35	3,5"	Alluminio lucidato



**Mocal**  
oil control systems  
**Monza**

Codice	Ø tappo	Note
MON2	2"	Originale Enots
MON25	2,5"	Originale Enots



**Mocal**  
oil control systems  
**Monza**

Codice	Ø tappo	Note
MON25X	2,5"	Non originale
MON2X	2"	Non originale



TAPPI SERIE AERO



Codice	Ø esterno	Ø foro	Interasse fori	Ø collare	Profondità totale	Chiave
A26NS	80,0 mm	46,0 mm	63,5 mm	52,0 mm	31,0 mm	no
A26S	80,0 mm	46,0 mm	63,5 mm	44,0 mm	26,5 mm	no
A2NS	52,0 mm	35,5 mm	-	-	12,8 mm	no
A2NSX	50,0 mm	35,5 mm	-	-	38,0 mm	no



Codice	Ø esterno	Ø foro	Interasse fori	Ø collare	Profondità totale	Chiave
A512L	139,0 mm	99,5 mm	120,6 mm	-	44,5 mm	si
A512NL90	139,0 mm	99,5 mm	120,6 mm	90,0 mm	52,0 mm	si
A512NS90	139,0 mm	99,5 mm	120,6 mm	90,0 mm	52,0 mm	no
A512S	139,0 mm	99,5 mm	120,6 mm	-	44,5 mm	no



Codice	Ø esterno	Ø foro	Interasse fori	Ø collare	Profondità totale	Chiave
A36L	94,0 mm	58,4 mm	76,2 mm	-	33,7 mm	si
A36NL1	94,0 mm	58,0 mm	76,2 mm	58,0 mm	52,0 mm	si
A36NL2	94,0 mm	58,0 mm	76,2 mm	58,0/52,0 mm	62,0 mm	si
A36NS1	94,0 mm	58,0 mm	76,2 mm	58,0 mm	52,0 mm	no
A36NS2	94,0 mm	58,0 mm	76,2 mm	58,0/52,0 mm	62,0 mm	no
A36S	94,0 mm	58,4 mm	76,2 mm	-	33,7 mm	no



Codice	Ø esterno	Ø foro	Interasse fori	Ø collare	Profondità totale	Chiave
A68L	126,0 mm	77,0 mm	107,9 mm	-	39,0 mm	si
A68NL50	126,0 mm	77,0 mm	107,9 mm	50,0 mm	63,5 mm	si
A68NL57	126,0 mm	77,0 mm	107,9 mm	57,0 mm	63,5 mm	si
A68NS50	126,0 mm	77,0 mm	107,9 mm	51,0 mm	63,5 mm	no
A68NS57	126,0 mm	77,0 mm	107,9 mm	58,0 mm	63,5 mm	no
A68S	126,0 mm	77,0 mm	107,9 mm	-	39,0 mm	no



Codice	Ø esterno	Ø foro	Interasse fori	Ø collare	Profondità totale	Chiave
A48L	120,0 mm	76,5 mm	101,6 mm	-	33,2 mm	si
A48NL50	120,0 mm	58,0 mm	101,6 mm	50,0 mm	62,0 mm	si
A48NL57	120,0 mm	58,0 mm	101,6 mm	57,0 mm	62,0 mm	si
A48NS50	120,0 mm	58,0 mm	101,6 mm	50,0 mm	62,0 mm	no
A48NS57	120,0 mm	58,0 mm	101,6 mm	57,0 mm	62,0 mm	no
A48S	120,0 mm	76,5 mm	101,6 mm	-	33,2 mm	no

COLLARI / FLANGE



Codice	Per modello	Diametro
CN4850	A48S & L	50 mm (2")
CN4857	A48S & L	57 mm



Codice	Per modello	Diametro
CF200	2,0"	82 mm
CF250	2,5"	94 mm
CF275	2,75"	94 mm
CF350	3,5"	126 mm