

GO2

ALLE  
STI  
MENTI



**sparco**  
**ADV PRIME**

OMOLOGAZIONE: FIA 8862-2009  
 MATERIALE: FIBRA DI CARBONIO  
 PESO (GR): SCOCCA: 8300 / SEDILE: 10500  
 - Sviluppato in collaborazione con M-sport.  
 - Nuova design della fodera.  
 - Fodera in tessuto autoestingente  
 - Imbottitura ad assorbimento di energia omologate FIA.  
 - Fissaggi laterali M12 con interasse 290 mm.  
 - Nuovo utilizzo del tessuto k-point  
 - Cuscino intero con poggia gambe separato  
 - Il sedile è omologato in abbinamento con le staffe per attacco laterale 004990ADV.

Codice	Colore	Taglia
008033ZNR	Nero	Regular



**sparco**  
**ADV PRIME PAD**

OMOLOGAZIONE: FIA 8862-2009  
 MATERIALE: FIBRA DI CARBONIO  
 PESO (GR): SCOCCA: 8300 / SEDILE: 10500  
 - Sviluppato in collaborazione con M-sport.  
 - NUOVO DESIGN FODERA A PAD AMOVIBILI CON DOPPIA DENSITÀ  
 - Fodera in tessuto autoestingente  
 - Imbottitura ad assorbimento di energia omologate FIA.  
 - Fissaggi laterali M12 con interasse 290 mm.  
 - Nuovo utilizzo del tessuto k-point  
 - Cuscino intero con poggia gambe separato  
 - Il sedile è omologato in abbinamento con le staffe per attacco laterale 004990ADV.

Codice	Colore	Taglia
008033ZPNR	Nero	Regular



**sparco**  
**ADV XT CARBON**

OMOLOGAZIONE: FIA 8862-2009  
 MATERIALE: FIBRA DI CARBONIO  
 PESO (GR): SCOCCA: 7500 / SEDILE: 10750  
 - Imbottiture ad assorbimento di energia omologate FIA  
 - Tessuto antiscivolo per spalle e seduta  
 - Fissaggio attacchi laterali da M12 con interasse a 290 mm  
 - Fodera in tessuto autoestingente  
 - Cuscino poggia gambe separato  
 Il più leggero sedile con omologa FIA 8862 mai prodotto da Sparco. Migliorata la posizione di guida del pilota, al fine di privilegiare il comfort, sia nelle competizioni su strada che su quelle in circuito. Tessuto autoestingente. Protezioni IA nelle zone di contatto con il corpo.  
 Il sedile è omologato in abbinamento con le staffe per attacco laterale 0049605

Codice	Colore	Taglia
008002ZNR	Nero	Regular



**sparco**  
**ADV ELITE CARBON**

OMOLOGAZIONE: FIA 8862-2009  
 MATERIALE: FIBRA DI CARBONIO  
 PESO (GR): SCOCCA: 7810 / SEDILE: 10300  
 - Fodera in tessuto autoestingente  
 - Abitabilità e comfort migliorati  
 - Fissaggio attacchi laterali da M12 con interasse a 290 mm  
 - Imbottiture ad assorbimento di energia omologate FIA  
 - Tessuto antiscivolo per spalle e seduta  
 Il più leggero della sua categoria, sedile conforme alla norma FIA 8862, tessuto autoestingente, protezioni IA nelle zone di contatto con il corpo.  
 Fissaggio attacchi laterali interasse 290 mm  
 Il sedile è omologato in abbinamento con le staffe per attacco laterale 004988ADV

Codice	Colore	Taglia
00849ZNR	Nero	Unica



**sparco**  
**ADV-SCX CARBON**

OMOLOGAZIONE: FIA 8862-2009  
MATERIALE: FIBRA DI CARBONIO  
PESO (GR): SCOCCA: 88575 / SEDILE: 10750  
Sedile con scocca in carbonio, ultraleggero Sparco omologato FIA, 2 misure disponibili.

- Fodera in tessuto autoestinguente
- Imbottiture ad assorbimento di energia omologate FIA
- Tessuto antiscivolo per spalle e seduta
- Cuscino poggiatesta singolo
- Fissaggio attacchi laterali da M12 con interasse a 290 mm.
- Disponibile in versione SCX (Regular) e SCX H (High)
- Il sedile è omologato in abbinamento con le staffe per attacco laterale ADV SCX e ADV SCX 004985ADV

Codice	Colore	Taglia
00804ZNR	Nero	Regular
00805ZNR	Nero	High



**sparco**  
**ADV SC CARBON**

Omologazione: FIA 8862-2009  
MATERIALE: FIBRA DI CARBONIO  
PESO (GR): SCOCCA: 10485 / SEDILE: 12900  
- Imbottiture ad assorbimento di energia omologate FIA.  
- Fissaggio attacchi laterali da M12 con interasse a 290 mm.  
- Fodera in tessuto autoestinguente  
- Tessuto antiscivolo per spalle e seduta  
Resistenza ai massimi livelli, capace di resistere ad oltre 3000kg di forza laterale, il sedile ADV SC ha un sistema di assorbimento di energia nelle aree più sollecitate, fodera con tessuto autoestinguente e tessuto antiscivolo per il contenimento spalle e per la seduta.  
Il sedile è omologato in abbinamento con le staffe per attacco laterale 004982ADV

Codice	Colore	Taglia
008020ZNR	Nero	Unica



**sparco**  
**ADV COMPETITION**

OMOLOGAZIONE: FIA 8862-2009  
MATERIALE: FIBRA DI CARBONIO  
PESO (GR): SCOCCA: 9000 / SEDILE: 11200  
Sedile studiato in collaborazione con M-Sport

- Sedile sagomato per avvolgere il pilota
- Schienalino con rinforzo supplementare nella zona lombare
- Tecnologia costruttiva efficientata
- Nuovo utilizzo del tessuto k-point
- Cuscino intero con poggiatesta separato

Il sedile è omologato in abbinamento con le staffe per attacco laterale 004990ADV

Codice	Colore	Taglia
008034ZNR	Nero	Regular



**sparco**  
**ADV COMPETITION PAD**

OMOLOGAZIONE: FIA 8862-2009  
MATERIALE: FIBRA DI CARBONIO  
PESO (GR): SCOCCA: 9000 / SEDILE: 11000  
Sedile studiato in collaborazione con M-Sport

- Ergonomia studiata per piloti professionisti
- Schienale sagomato per avvolgere il pilota. Schienalino con rinforzo supplementare nella zona lombare
- Tecnologia costruttiva efficientata
- Fodera a pad amovibili con doppia densità e tecnologia costruttiva efficientata
- Cuscino intero con poggiatesta separato

Il sedile è omologato in abbinamento con le staffe per attacco laterale 004990ADV

Codice	Colore	Taglia
008034ZPNR	Nero	Regular



OMOLOGAZIONE: FIA 8855-2021  
 MATERIALE: VETRORESINA  
 PESO (GR): SCOCCA: 11250 / SEDILE: 14000  
 - Nuovo sedile conforme alla più stringente omologazione 8855-2021.  
 - Inserimento pad interni in memory foam.  
 - Adatto a piloti di altezza compreso tra 1.75 - 1.95 m.  
 - Tessuto antiscivolo per spalle e seduta  
 - Schiuma ad assorbitore d'urto sul testone separato  
 - Racing net guide integrate  
 Il sedile è omologato in abbinamento con le staffe per attacco laterale 004919  
 Staffe specifiche omologate per: Renault Clio RALLY3, RALLY4, RALLY5, Ford Fiesta RALLY3, Peugeot 208 RALLY4

Codice	Colore	Taglia
008030FNR	Nero	Regular



OMOLOGAZIONE: FIA 8855-2021  
 MATERIALE: VETRORESINA  
 PESO (GR): SCOCCA: 9700 / SEDILE: 12000  
 - Fodera in tessuto autoestinguente.  
 - Cuscino poggia gambe separato  
 - Adatto a piloti di altezza compreso tra 1.65 - 1.80 m  
 - Fissaggio attacchi laterali da M12 con interasse a 290 mm  
 - Imbottiture ad assorbimento di energia omologate FIA.  
 - Racing net guide integrate.  
 - Il sedile è omologato con due possibilità di regolazione in altezza (in abbinamento con le staffe per attacco laterale 004932H e 004932L).

Codice	Colore	Taglia
008032FNR	Nero	Regular



OMOLOGAZIONE: FIA 8855-2021  
 - Design studiato per una maggiore ergonomia con utilizzo manichino sae  
 - Nuova tecnologia costruttiva efficientata  
 - Sedile con geometria sviluppata secondo i nuovi regolamenti tecnici 8855-2021  
 - Speciale lamina di rinforzo con matrice a nido d'ape e verniciatura con nuova tecnologia semitrasparente.  
 Il sedile è omologato in abbinamento con le staffe per attacco laterale 004926.

Codice	Colore	Taglia
008036SNR	Nero	Regular



OMOLOGAZIONE: FIA 8855-1999  
 MATERIALE: FIBRA DI CARBONIO  
 PESO (GR): SCOCCA: 4300 / SEDILE: 5500  
 Design e funzionalità  
 - Fodera in tessuto autoestinguente  
 - Tessuto antiscivolo per spalle e seduta  
 - Elevata resistenza strutturale  
 - Fissaggio attacchi laterali da M8 con interasse a 290 mm.  
 Peso (g) Scocca: 4300  
 Peso (g) Sedile: 5500

Codice	Colore	Taglia
008025ZNR	Nero	Unica



**LEGEND**  
 Omologazione: FIA 8855-1999  
 Materiale: Carbon-Kevlar Pre-preg  
 Peso (gr): SCOCCA 5300 : SEDILE 6000  
 REPLICA FEDELE DEI SEDILI SPARCO UTILIZZATI NEGLI ANNI '80 SULLE PIÙ PRESTIGIOSE AUTO DA RALLY  
 Scocca in carbon-kevlar pre-preg.  
 Tessuto VEP con originale fodera quadrettata.  
 Fissaggio attacchi inferiori 317x345 (M8)  
 (non monta su guide 00943..).

Codice	Colore	Taglia
008021ZNR	Nero	Unica
008021ZRS	Rosso	Unica



**EVO CARBON**  
 OMOLOGAZIONE: FIA 8855-1999  
 MATERIALE: FIBRA DI CARBONIO  
 PESO (GR): SCOCCA: 4500 : SEDILE: 5600 (6100 XL)  
 Comfort e prestazioni senza eguali  
 - Scocca superleggera in carbonio  
 - Fodera in tessuto autoestinguente  
 - Nuovo tessuto antiscivolo per contenimento spalle e seduta  
 - Fissaggio attacchi laterali da M8 con interasse da 290 mm.

Codice	Colore	Taglia
008007ZNR	Nero	Regular
008013ZNR	Nero	Large
008015ZNR	Nero	Extra Large



**ULTRA CARBON**  
 Omologazione: FIA 8855-1999  
 MATERIALE: Fibra di carbonio  
 PESO (g): SCOCCA/SEDILE: 3800  
 NO HRS  
 Sedile ultraleggero. Idoneo per abitacoli stretti.  
 Laminato con doppio guscio in Fibra di carbonio.  
 Ergonomia studiata per utilizzo senza imbottiture.

Codice	Colore	Taglia
008037ZNR	Nero	Unica



**CIRCUIT / CIRCUIT II CARBON**  
 OMOLOGAZIONE: FIA 8855-1999  
 MATERIALE: FIBRA DI CARBONIO  
 PESO (GR): SCOCCA: 6400 (6700 Carbon II) : SEDILE: 7900 (8200 Carbon II)  
 Ideale per gare Turismo e Rally  
 - scocca superleggera in carbonio.  
 - Nuovo tessuto antiscivolo su contenimento spalle e seduta.  
 - Cuscino poggia gambe e seduta suddivisibili  
 - Disponibile in 2 taglie (Circuit II Carbon taglia L), con sistema HRS (Head restraint System) integrato.  
 - Fissaggio attacchi laterali da M8 con interasse da 290 mm.

Codice	Colore	Taglia
008011ZNR	Nero	Regular
008019ZNR	Nero	Large



Omologazione: FIA 8855-1999  
 MATERIALE: Fibra di vetro  
 PESO (g): SCOCCA/SEDILE: 5200  
 NO HRS  
 Sedile ultraleggero. Idoneo per abitacoli stretti.  
 Laminato con doppio guscio in Fibra di vetro.  
 Ergonomia studiata per utilizzo senza imbottiture.

Codice	Colore	Taglia
008037FNR	Nero	Unica



Omologazione: FIA 8855-1999  
 PESO (g)  
 SCOCCA: QRT-R: 5900; QRT-R SKY: 5900  
 SEDILE: QRT-R: 7100; QRT-R SKY: 8000  
 Progettato con l'utilizzo dei più innovativi software CAD il QRT-R è un sedile di nuovissima concezione. La scocca è stata progettata per essere installata anche negli abitacoli più angusti, il design aggressivo enfatizza la natura corsaiola del sedile ed aumenta la rigidità strutturale. Nuovo cuscino diviso in 2 parti e nuovi ricami, due configurazioni previste: sellatura in tessuto oppure in sky.  
 Fissaggio attacchi laterali con interasse da 290 mm.

Codice	Colore	Taglia
008012RNR	Nero	Unica
008012RNRSKY	Sky Nero	Unica



Omologazione: FIA 8855-1999  
 Materiale: QRT  
 - Tessuto anticivolo su contenimento spalle e seduta  
 - Cuscino poggia gambe e seduta suddivisibili  
 - Poggiatestiere laterali  
 - Fissaggio attacchi laterali da M8 con interasse da 290 mm.  
 - Fissaggio attacchi inferiori direttamente sulle basi.  
 Peso (g) Scocca: 6800  
 Peso (g) Sedile: 8000

Codice	Colore	Taglia
008016RNR	Nero	Unica



Omologazione: FIA 8855-1999  
 Materiale: QRT  
 Ideale per gare Turismo e Rally  
 - Fodera in tessuto autoestingente  
 - Tessuto anticivolo per contenimento spalle e seduta  
 - Cuscino poggia gambe e seduta suddivisibili  
 - Fissaggio attacchi laterali da M8 con interasse da 290 mm.  
 Peso (g) Scocca: 7800  
 Peso (g) Sedile: 9300

Codice	Colore	Taglia
008017RNR	Nero	Unica



**sparco**  
**CIRCUIT / II QRT**

Omologazione: FIA 8855-1999  
Materiale: QRT

Ideale per gare Turismo e Rally  
- Tessuto anticivolo su contenimento spalle e seduta.  
- Cuscino poggia gambe e seduta suddivisibili  
- Disponibile in 2 taglie (Circuit II taglia L), con sistema HRS (Head restraint System) integrato.  
- Fissaggio attacchi laterali da M8 con interasse da 290 mm.  
Peso (g) Scocca: CIRCUIT QRT: 7100, CIRCUIT II QRT: 7200  
Peso (g) Sedile: CIRCUIT QRT: 8600, CIRCUIT II QRT: 9600

Codice	Colore	Taglia
008011RNR	Nero	L
008019RNR	Nero	Regular



**sparco**  
**EVO / EVO SKY QRT**

Omologazione: FIA 8855-1999  
Materiale: QRT

Comfort e prestazioni senza eguali  
- Tessuto anticivolo per contenimento spalle e seduta (EVO QRT) o fodera in sky (EVO SKY QRT)  
- Cuscino poggia gambe e seduta suddivisibili  
- Fissaggio attacchi laterali da M8 con interasse da 290 mm.  
Peso (g) Scocca: EVO QRT: 5000, EVO SKY QRT: 5000  
Peso (g) Sedile: EVO QRT: 7300, EVO SKY QRT: 7300

Codice	Colore	Taglia
008007RNR	Nero	Regular
008007RNRSKY	Sky Nero	Regular



**sparco**  
**EVO L / XL QRT**

Omologazione: FIA 8855-1999  
Materiale: QRT

Comfort e prestazioni senza eguali  
- Fodera in tessuto autoestingente  
- Tessuto anticivolo per contenimento spalle e seduta  
- Cuscino poggia gambe e seduta suddivisibili  
- Fissaggio attacchi laterali da M8 con interasse da 290 mm.  
Peso (g) Scocca: EVO L QRT: 6500, EVO XL QRT: 6700  
Peso (g) Sedile: EVO L QRT: 7700, EVO XL QRT: 7900

Codice	Colore	Taglia
008013RNR	Nero	Large
008015RNR	Nero	Extra Large



**sparco**  
**EVO QRT X**

OMOLOGAZIONE: FIA 8855-1999  
MATERIALE: QRT

PESO (GR):  
SCOCCA EVO QRT X: 5000 (6500 L - 6700 XL)  
SEDILE EVO QRT X: 7300 (7700 L - 7900 XL)  
- Tessuto water-repellent specifico per utilizzo offroad.  
- Cuscino poggia gambe e seduta suddivisibili  
- Fissaggio attacchi laterali da M8 con interasse da 290 mm.

Codice	Colore	Taglia
008007XNR	Nero	Regular
008013XNR	Nero	Large
008015XNR	Nero	Extra Large



**GRID Q / GRID Q SKY**

Omologazione: FIA 8855-1999

Materiale: QRT

Versatilità ai massimi livelli

- Elevata mobilità grazie al ridotto ingombro
- Pad personalizzabili imbottiti applicati con velcro.
- Fodera in tessuto autoestingente (GRID Q) o fodera in sky (GRID Q SKY)
- Fissaggio attacchi laterali da M8 con interasse a 290 mm.

Peso (g) Scocca: GRID Q: 5400, GRID Q SKY: 5400

Peso (g) Sedile: GRID Q: 7300, GRID Q SKY: 7300

Codice	Colore	Taglia
008009RNR	Nero	Unica
008009RNRSKY	Sky Nero	Unica



**REV QRT**

Omologazione: FIA 8855-1999

Materiale: QRT

Sedile ultra compatto

- Fodera in tessuto autoestingente
- Tessuto anticivolo per contenimento spalle e seduta
- Cuscino poggia gambe e seduta suddivisibili
- Fissaggio attacchi laterali da M8 con interasse da 290 mm.

Peso (g) Scocca: 6000

Peso (g) Sedile: 7100

Codice	Colore	Taglia
008014RNR	Nero	Unica



**LEGEND MARTINI RACING**

Omologazione: FIA 8855-1999

Replica originale dei sedili Sparco in carbonio-kevlar utilizzati negli anni '80 sulle principali auto da rally

Codice	Colore	Taglia
008021ZMRBM	Blu	Unica
008021ZMRGR	Grigio	Unica



**PRO 2000 QRT MARTINI RACING**

Omologazione: FIA 8855-1999

Sedile con tecnologia QRT personalizzato con l'iconica livrea Martini Racing nei colori originali degli anni '80.

Codice	Colore	Taglia
008016RMRBM	Blu	Unica
008016RMRGR	Grigio	Unica





**PRO 2000 QRT MARTINI RACING WRAP**

Omologazione: FIA 8855-1999  
 Sedile con tecnologia QRT personalizzato con l'iconica livrea Martini Racing nei colori originali dell'epoca. Speciale personalizzazione della scocca con rivestimento in wrapping livrea Martini Racing.

Codice	Colore	Taglia
008016WRMRBM	Blu	Regular
008016WRMRGR	Grigio	Regular



**CIRCUIT II MARTINI RACING WRAP**

Sedile CIRCUIT II QRT con speciale rivestimento in wrapping della scocca con livrea Martini Racing.  
 Omologazione: FIA8855-1999

Codice	Colore	Taglia
008011WRMRNR	Nero	Regular



**EVO QRT MARTINI RACING WRAP**

Sedile EVO QRT con speciale rivestimento in wrapping della scocca con livrea Martini Racing.  
 Omologazione: FIA 8855-1999

Codice	Colore	Taglia
008007WRMRNR	Nero	Regular



**SPRINT+ / +L / +SKY**

Omologazione: FIA 8855-1999  
 Telaio tubolare con cinghie elastiche su cuscino e schienale  
 Fissaggi laterali 290mm di interasse  
 Fissaggi inferiori per viti M8 direttamente su fondo telaio con interasse 271X345mm  
 Schienalino con lombare ergonomico  
 Nuovo design della fodera, con cuciture a contrasto.  
 Nuovo riposizionamento delle aree di grip su seduta e spalle

Codice	Colore	Taglia
BRR0003B0K0100N	Nero	Regular
BRR0003B0R0100N	Rosso	Regular
BRR0004B0K0100N	Sky Nero	Regular
BRR0005B0K0100N	Nero	L

ACCESSORI SEDILI



**Supporti**

Coppia supporti laterali per ADV SC  
Il sedile ADV SC è omologato in abbinamento con queste staffe.

Codice	Descrizione
004982ADV	Coppia supporti laterali per sedile ADV SC



**Supporti**

- Interasse longitudinale 290 mm
- 2 pz completamente simmetrici
- lunghezza massima delle basi 400 mm
- Facilità di montaggio con piu di 25 posizioni ottenibili
- Acciaio verniciato nero a polvere da 3 mm conforme FIA
- Kit di montaggio M8 incluso

Codice	Descrizione
004902	Coppia supporti laterali in ferro per sedile



**Supporti**

Coppia supporti laterali per sedile ADV ELITE  
Il sedile ADV ELITE è omologato in abbinamento con queste staffe

Codice	Descrizione
004988ADV	Coppia supporti laterali per sedile ADV ELITE



**Supporti**

- Interasse longitudinale 290 mm
- 2 pz completamente simmetrici
- lunghezza massima delle basi 415 mm
- Facilità di montaggio con piu di 25 posizioni ottenibili
- In alluminio anodizzato da 6 mm conforme FIA
- Kit di montaggio M8 incluso

Codice	Descrizione
004903	Coppia supporti laterali in alluminio per sedile



**Supporti**

Coppia supporti laterali per sedile MASTER

Codice	Descrizione
004919	Coppia supporti laterali per sedile MASTER

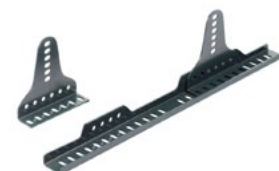

**Supporti**

- Base sedile smontabile in acciaio
- Massima regolazione longitudinale e verticale
- Nuovo profilo ad L dell'elemento laterale per una doppia possibilità di bloccaggio sull'elemento di base
- Nuovo profilo a C dell'elemento di base per aumentare la resistenza dell'elemento laterale
- 22 asole nella base per un'elevata regolazione longitudinale

Codice	Descrizione
00492LAT	Coppia supporti laterali in acciaio per sedile



**Supporti**

Coppia supporti laterali per sedile ADV PRIME 8862

Codice	Descrizione
004990ADV	Coppia supporti laterali per sedile ADV PRIME 8862

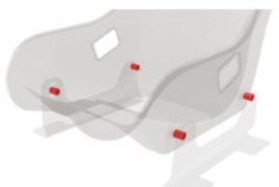

**Supporti**

Kit di 4 Boccole distanziali 20 mm in Nylon per sedili ULTRA

Codice	Descrizione
004503	Kit 4 distanziali per sedile ULTRA



**Supporti**

- Interasse 290 mm.
- 2 pezzi simmetrici.
- Acciaio altoresistenziale, spessore 3 mm.
- Lunghezza 500 mm.

Codice	Descrizione
004915	Staffe laterali 500 mm in acciaio



**Supporti**

In acciaio da 3 mm di spessore.  
Interasse longitudinale = 290 mm  
Lunghezza max 360 mm

Codice	Descrizione
004901NR	Coppia supporti laterali in acciaio per sedile



**Sacche Drink**

Sacca porta borraccia, isola dal calore esterno e mantiene le bevande ad una temperatura costante. Capacità 1,5 litri, bottiglia interna e beccuccio disponibili anche come ricambio. Quattro bretelle per il fissaggio al sedile.

Codice	Descrizione
01045NR	Sacca porta borraccia



**Supporti**

Coppia supporti omologati per sedile ADV SCX realizzate in Domex 700, regolazioni multiple senza asole, spessore 4 mm.

Codice	Descrizione
004985ADV	Coppia supporti laterali per sedile ADV SCX
004984ADV	Coppia supporti laterali per sedile ADV SCX-H



**DUNA-FOAM**

Kit schiuma bicomponente poliuretanicca adatto ad ottenere una schiuma rigida.  
Componente 1 - DUNAPOL® C 045 HL Poliolo (5 Kg)  
Componente 2 - DUNAPOL® A 310 Isocianato (5 Kg)  
Agenti espandenti: CO2  
Per l'utilizzo vedere le schede tecniche in "Download"

Codice	Quantità schiuma
DUNAFOAM	5+5 kg

IMBOTTITURE OPZIONALI



**sparco**

**Off road**

Cuscini Off Road (conforme FIA)

Codice	Misura	Colore
BRA0020B0K0100N	Basso (conforme FIA)	Nero
BRA0021B0K0100N	Basso (conforme FIA)	Nero idrorepellente



**sparco**

**Kit schiena + seduta**

Codice	Misura	Colore
010411PAD3	ULTRA Kit seduta e testone	Nero - alcantara
010411PAD4	ULTRA Kit seduta e testone	Nero - tessuto



Immagine a solo scopo illustrativo  
For illustrative purposes only



**sparco**

**Kit schiena + seduta**

Codice	Misura	Colore
01048KIT8007NR	EVO QRT	Nero
01048KIT8007SKY	EVO QRT SKY	Sky Nero
01048KIT8009NR	GRID Q	Nero
01048KIT8009SKY	GRID Q SKY	Sky Nero
01048KIT8011NR	CIRCUIT II	Nero
01048KIT8012NR	QRT R	Nero
01048KIT8012SKY	QRT R SKY	Sky Nero
01048KIT8013NR	EVO L QRT	Nero
01048KIT8014NR	REV QRT	Nero
01048KIT8015NR	EVO XL QRT	Nero
01048KIT8016NR	PRO 2000 QRT	Nero
01048KIT8017NR	PRO ADV QRT	Nero
01048KIT8018NR	PILOT QRT	Nero
01048KIT8019NR	CIRCUIT	Nero
01048KIT8025NR	QRT-C	Nero



**sparco**

**Kit schiena + seduta**

Codice	Misura	Colore
010411PAD2	ULTRA Kit completo	Nero - tessuto
010411PAD1	ULTRA Kit completo	Nero - alcantara



**sparco**

**Poggiagambe**

Codice	Misura	Colore
01011AZ	-	Azzurro
01011NR	-	Nero
01011RS	-	Rosso



**sparco**

**Poggiareni laterali**

Codice	Misura	Colore
01022AZ	-	Azzurro
01022NR	-	Nero
01022RS	-	Rosso



**sparco**

**Poggiareni centrale**

Codice	Misura	Colore
01023NR	-	Nero



**sparco**

**Cuscini laterali**

Codice	Misura	Colore
04108009PAD	FIA 8855-1999	Nero



**sparco**

**Headrest**

Codice	Misura	Colore
BRA0008B0NR00N	Regular (FIA 8862-8855)	Nero



**i Personalizzazione**

Le cinture indicate a catalogo sono in configurazione standard. Possono essere personalizzate con le componenti indicate dai singoli produttori. Per la configurazione personalizzata contattare lo staff Gieffe Racing.

**Sabelt**  
**Silver Kit Car**

Cintura 4 punti omologata FIA 8854/98, ventrale da 3", regolatore in alluminio. Disponibile in 3 colori.

- Nastro bretelle e ventrali tutto 3"
- Fissaggio bretella moschettone cucito - acciaio
- Regolatore superlight quick release
- Fibbia fissata su ramo addominale dx



FIA APPROVED

Codice	Bretella	Ventrale	Hans	Colore
CFCI1118A433SD4F	3"	3"	No	Blu
CFCI2118A433SD4F	3"	3"	No	Nero
CFCI4118A433SD4F	3"	3"	No	Rosso

**Sabelt**  
**Steel Four Point**

Cintura 4 punti omologata FIA, ventrale da 3", regolatore in acciaio. Disponibile in 3 colori.

- Cintura 4 punti con nastro bretelle e ventrali tutto 3"
- Fissaggio bretella moschettone - tribar
- Regolatore acciaio Pull Up - attacco moschettone
- Fibbia fissata su ramo addominale dx



FIA APPROVED

Codice	Bretella	Ventrale	Hans	Colore
CFCI1118S433SU4F	3"	3"	No	Blu
CFCI2118S433SU4F	3"	3"	No	Nero
CFCI4118S433SU4F	3"	3"	No	Rosso

**Sabelt**  
**Steel Kit Car**

Cintura 4 punti omologata FIA 8854/98, ventrale da 3", regolatore in acciaio. Disponibile in 3 colori.

- Nastro bretelle e ventrali tutto 3"
- Fissaggio bretella con staffa in acciaio cucita
- Regolatore super strong in acciaio
- Fibbia fissata su ramo addominale dx



FIA APPROVED

Codice	Bretella	Ventrale	Hans	Colore
CFCI1118S433SD4F	3"	3"	No	Blu
CFCI2118S433SD4F	3"	3"	No	Nero
CFCI4118S433SD4F	3"	3"	No	Rosso

**sparco**  
**SPORT H-4**

Omologazione: FIA 8854-1998  
Cintura a 4 punti  
Regolatori ultraleggeri in acciaio alto resistenziale  
Fibbia in alluminio  
Fissaggi a moschettone  
Nastro poliestere.



FIA APPROVED

Codice	Bretella	Ventrale	Hans	Colore
04716M1AZ	3"	2"	No	Blu
04716M1NR	3"	2"	No	Nero
04716M1RS	3"	2"	No	Rosso



**Sabelt**

**Gold Superformula 8**

Cintura 8 punti omologata FIA 8853-2016, regolatori superlight quick release CNC, bretelle 2".  
 - Bretelle 2" + spalla 3" regolatore superlight - Fissaggio bretelle "loop" fisso, cucito, per fissaggio a rollbar  
 - Ventrale tutto 2" - Fibbia "formula 1" ultralight - Minilingua fissaggio bretella in titanio  
 - Ventrale e cosciale 2" con fissaggio a doppie piastre in titanio



Codice	Bretella	Ventrale	Cosciale	Hans	Colore
CFCI1397G832FU6F	2"	2"	2"	Si	Blu
CFCI2397G832FU6F	2"	2"	2"	Si	Nero
CFCI4397G832FU6F	2"	2"	2"	Si	Rosso



**Sabelt**

**Gold Superformula 6**

Cintura specifica hans con nastri spalle 2"+3", ventrali 2", cosciali 2". 8 punti di fissaggio.  
 Regolatore a sgancio rapido ricavato dal pieno in alluminio 74gr. - Fibbia superleggera in alluminio lavorato dal pieno sviluppata con i Team di F1 - Omologazione: FIA 8853-2016



Codice	Bretella	Ventrale	Cosciale	Hans	Colore
CFCI1393G622FU6F	2"	2"	2"	Si	Blu
CFCI2393G622FU6F	2"	2"	2"	Si	Nero
CFCI4393G622FU6F	2"	2"	2"	Si	Rosso



**Sabelt**

**Silver Formula**

Cintura 6 punti omologata FIA 8853-2016, regolatori superlight quick release CNC. Disponibile in 3 colori.  
 - Bretelle tutta 2" - regolatore superlight - Ventrale tutto 2" - con regolatore a sgancio rapido acciaio-alluminio - Fibbia in alluminio - Cosciale 2"



Codice	Bretella	Ventrale	Cosciale	Hans	Colore
CFCI1350A622FU3F6	2"	2"	2"	Si	Blu
CFCI2350A622FU3F6	2"	2"	2"	Si	Nero
CFCI4350A622FU3F6	2"	2"	2"	Si	Rosso



**Sabelt**

**Steel Formula Basic**

Cintura 6 punti omologata FIA, regolatori in alluminio alleggerito, bretelle 2".  
 - Bretelle tutto 2" regolatore in alluminio alleggerito - Fissaggio bretelle piastra - Addominale tutto 2"  
 - regolatore acciaio/alluminio Pull Up - attacco piastra - Nuova fibbia compatta  
 - Cosciali tipo "formula" a 2" attacco piastra - tribar



Codice	Bretella	Ventrale	Cosciale	Hans	Colore
CFCI1350S622FU3F6	2"	2"	2"	Si	Blu
CFCI2350S622FU3F6	2"	2"	2"	Si	Nero
CFCI4350S622FU3F6	2"	2"	2"	Si	Rosso



**Sabelt**

**Steel Formula Mid**

Cintura 6 punti omologata FIA 8853-2016, regolatori superlight quick release CNC. Disponibile in 3 colori.  
 - Bretelle tutta 2" - regolatore superlight - Ventrale tutto 2" - con regolatore a sgancio rapido acciaio-alluminio - Fibbia in alluminio - Cosciale 2"



Codice	Bretella	Ventrale	Cosciale	Hans	Colore
CFCI13500064	2"	2"	2"	Si	Blu
CFCI23500064	2"	2"	2"	Si	Nero
CFCI43500064	2"	2"	2"	Si	Blu



**eparco**

**FORMULA H-10**

Bretelle specifiche FHR da 2", Fibbia full release in titanio. Regolatori in alluminio, design Sparco, Fissaggio a dogbone (a vite su richiesta), Cintura ufficiale utilizzata dal team McLaren F1 Racing OMOLOGAZIONE FIA 8853-2016



Codice	Bretella	Ventrale	Cosciale	Hans	Colore
04822HNR	2"	2"	2"	Si	Nero

CINTURE MONOPOSTO



Cintura 6 punti 2" hans per vetture monoposto. Nastri bretelle F1. Fibbia in alluminio con punto fisso su addominale. Fissaggio a vite con doppia lingua regolabile. Regolatori F1 in alluminio su bretelle.



FIA APPROVED

Codice	Bretella	Ventrale	Cosciale	Hans	Colore
04833H	2"	2"	2"	Si	Nero



Cintura 6 punti per monoposto. Nastri 2" specifici FHR. Fibbia in alluminio. Regolatori in alluminio solo su bretelle. Rami addominali e cosciali regolabili. Fissaggi a triangolo a vite, foro diametro 15 mm, possibilità di montaggio a rollcage o dog bone eliminando i triangoli - OMOLOGAZIONE FIA 8853-2016



FIA APPROVED

Codice	Bretella	Ventrale	Cosciale	Hans	Colore
04823HNR	2"	2"	2"	Si	Nero



Cintura 6 punti per monoposto. Nastri 2" specifici FHR. Fibbia in alluminio. Regolatori in acciaio su bretelle e addominali. Fissaggi a triangolo a vite, foro diametro 15 mm, possibilità di montaggio a roll-cage o dog bone eliminando i triangoli. - OMOLOGAZIONE FIA 8853-2016



FIA APPROVED

Codice	Bretella	Ventrale	Cosciale	Hans	Colore
04819H2AZ	2"	2"	2"	Si	Azzurro
04819H2NR	2"	2"	2"	Si	Nero
04819H2RS	2"	2"	2"	Si	Rosso



da più di 50 anni partner dei migliori racing team

CINTURE 6 PUNTI BERLINA



Cintura 6 punti omologata FIA, bretelle 2", regolatori in acciaio. Disponibile in 3 colori. Bretelle tutta 2" - regolatore acciaio - Fissaggio bretella moschettone - tribar - Addominale tutto 2" - regolatore acciaio Pull Up - attacco moschettone - Nuova fibbia progettata per essere compatta - Cosciali integrati al corpo principale - Cosciali 2" attacco moschettone - tribar



FIA APPROVED

Codice	Bretella	Ventrale	Cosciale	Hans	Colore
CFC11210S622SU2F	2"	2"	2"	Si	Blu
CFC12210S622SU2F	2"	2"	2"	Si	Nero
CFC14210S622SU2F	2"	2"	2"	Si	Rosso



Cintura 2" specifica hans. Nastri spalle 2", ventrali 2", cosciali 2". 6 punti di fissaggio Fibbia endurance - Specificatamente studiata per applicazioni Endurance. Vincitrice 24h Le Mans 2019 Regolatore "Tribar" in Ergal per fettuccia da 2". Acciaio



FIA APPROVED

Codice	Bretella	Ventrale	Cosciale	Hans	Colore
CFC11428G632SD7F	2"	2"	2"	No	Blu
CFC12428G632SD7F	2"	2"	2"	No	Nero
CFC14428G632SD7F	2"	2"	2"	No	Rosso

CINTURE 6 PUNTI BERLINA

**Sabell**  
**Silver LPM**

Cintura 6 punti omologata FIA 8853-2016, regolatori super light quick release. Disponibile in 3 colori.

- Bretelle tutta 2" - regolatore alluminio alleggerito
- Fissaggio bretella a moschettone regolabile con fibbia tribar - acciaio
- Ventrale tutto 2" - attacco a carabina, linguetta per cinghia addominale con regolatore integrato per fettuccia di larghezza 2". Acciaio. Vincitore della 24h di Le Mans del 2021. 113 g
- Fibbia con ingressi facilitati, sgancio rapido con espulsione a molla
- Cosciali 2" attacco moschettone - tribar - Maniglie gialle - Velcro sulle bretelle



Codice	Bretella	Ventrale	Cosciale	Hans	Colore
CFC112170068	2"	2"	2"	Si	Blu
CFC122170068	2"	2"	2"	Si	Nero
CFC142170068	2"	2"	2"	Si	Rosso

**Sabell**  
**Silver Rally**

Cintura 6 punti omologata FIA, regolatori in alluminio. Disponibile in 3 colori.

- Bretelle tutta 2" - regolatore alluminio alleggerito
- Fissaggio bretella moschettone - tribar
- Addominale tutto 2" - regolatore alluminio alleggerito Pull Up - attacco moschettone
- Nuova fibbia progettata per essere compatta
- Cosciali integrati al corpo principale
- Cosciali 2" attacco moschettone - tribar



Codice	Bretella	Ventrale	Cosciale	Hans	Colore
CFC11210A622SU2F	2"	2"	2"	Si	Blu
CFC12210A622SU2F	2"	2"	2"	Si	Nero
CFC14210A622SU2F	2"	2"	2"	Si	Rosso

**Sabell**  
**Silver Endurance**

Cintura 6 punti omologata FIA 8853-2016, regolatori super light quick release. Disponibile in 3 colori.

- Bretelle tutta 2" - regolatore alluminio alleggerito
- Fissaggio bretella moschettone - tribar
- Addominale tutto 2" - attacco carabina
- Ventrale tutto 2" - attacco a carabina, sgancio rapido con lingua integrata per vetture GT/Endurance, acciaio-alluminio
- Fibbia con predisposizione integrata per cosciale di tipo "T" in alluminio
- Cosciali 2" attacco moschettone - tribar - Maniglie gialle - Velcro sulle bretelle



Codice	Bretella	Ventrale	Cosciale	Hans	Colore
CFC11210A622SD2F	2"	2"	2"	Si	Blu
CFC12210A622SD2F	2"	2"	2"	Si	Nero
CFC14210A622SD2F	2"	2"	2"	Si	Rosso

**Sabell**  
**Silver Rally 3X3**

Cintura 6 punti omologata FIA, regolatori in alluminio. Disponibile in 3 colori.

- Bretelle tutta 3" - regolatore alluminio alleggerito
- Fissaggio bretella moschettone - tribar
- Addominale tutto 3" - regolatore alluminio alleggerito Pull Up - attacco moschettone
- Nuova fibbia progettata per essere compatta
- Cosciali integrati al corpo principale
- Cosciali 2" attacco moschettone - tribar



Codice	Bretella	Ventrale	Cosciale	Hans	Colore
CFC11335A633SU2F	3"	3"	2"	No	Blu
CFC12335A633SU2F	3"	3"	2"	No	Nero
CFC14335A633SU2F	3"	3"	2"	No	Rosso



CINTURE 6 PUNTI BERLINA

**Sabelt**  
Steel Rally 3X2

Cintura 6 punti omologata FIA, bretelle 3", regolatori in acciaio. Disponibile in 3 colori.  
- Bretelle tutta 3" - regolatore acciaio - Fissaggio bretella moschettone - Addominale tutto 2" - attacco moschettone - Nuova fibbia compatta - Regolatore integrato alla lingua con configurazione Pull Down. Tipico per vetture GT/Endurance - Cosciali integrati al corpo principale - Cosciali 2" attacco moschettone - tribar



Codice	Bretella	Ventrale	Cosciale	Hans	Colore
CFCI1335S6332D2F	3"	2"	2"	No	Blu
CFCI2335S632SD2F	3"	2"	2"	No	Nero
CFCI4335S632SD2F	3"	2"	2"	No	Rosso

**Sabelt**  
Steel Rally 3X3

Cintura 6 punti omologata FIA, bretelle 3" regolatori in acciaio. Disponibile in 3 colori.  
- Fissaggio bretella moschettone - Addominale tutto 3" - regolatore acciaio Pull Up - attacco moschettone - Nuova fibbia compatta - Cosciali integrati al corpo principale - Cosciali 2" attacco moschettone - tribar



Codice	Bretella	Ventrale	Cosciale	Hans	Colore
CFCI1335S633SU2F	3"	3"	2"	No	Blu
CFCI2335S633SU2F	3"	3"	2"	No	Nero
CFCI4335S633SU2F	3"	3"	2"	No	Rosso

**sparco**  
PRO H-9

Cintura a 6 punti. Nastri specifici 2" FHR. T-bar compatta Fibbia in alluminio. Regolatori in alluminio Fissaggi a rollage (bretelle e cosciali) e carabina ultraleggera (ventrali). OMOLOGAZIONE FIA 8853-2016



Codice	Bretella	Ventrale	Cosciale	Hans	Colore
04825HNR	2"	2"	2"	Si	Nero
04825HRS	2"	2"	2"	Si	Rosso

**sparco**  
COMPETITION H-2 PU

Cintura a 6 punti. Omologazione FIA 8853-2016 - Bretelle FHR da 2" - Fibbia in alluminio - Regolazione addominale PULLDOWN con lingua integrata - Bretelle da 2" con regolatore in acciaio - Fissaggio a moschettone con occhiello su tutti i rami



Codice	Bretella	Ventrale	Cosciale	Hans	Colore
04821H1AZ	2"	2"	2"	Si	Blu
04821H1NR	2"	2"	2"	Si	Nero
04821H1RS	2"	2"	2"	Si	Rosso

**sparco**  
COMPETITION H-2 PD STEEL

Cintura a 6 punti, Nastri specifici 2"FHR, Fibbia in alluminio, Regolatori bretelle in acciaio, Nuovi regolatori addominali con lingua integrata e apertura semplificata. Fissaggi a rollage (bretelle e cosciali) oppure a moschettone con golfare 7/16". OMOLOGAZIONE FIA 8853-2016



Codice	Bretella	Ventrale	Cosciale	Hans	Colore
BRN0002B0B0100N	2"	2"	2"	Si	Blu





CINTURE 6 PUNTI BERLINA



**COMPETITION H-3 STEEL**

Cintura a 6 punti. Omologazione FIA 8853-2016 - Bretella FHR da 2" - T-bar compatta - Fibbia in alluminio - Regolatori in acciaio - Fissaggio a moschettone con occhiello su tutti i rami



Codice	Bretella	Ventrale	Cosciale	Hans	Colore
04834HPDRACAZ	3"	3"	2"	No	Azzurro
04834HPDRACNR	3"	3"	2"	No	Nero
04834HPDRACRS	3"	3"	2"	No	Rosso



**PRO H-8 ENDURANCE**

Cintura FHR a 6 punti Endurance. Omologazione FIA 8853-2016 - Nastro 2" specifico FHR - Fibbia in alluminio - Regolatore in alluminio su bretella - Regolatore in acciaio su cosciale e addominale - Regolazioni pull up - Fissaggi a vite su tutti i rami - Fissaggio a roll-bar per bretelle e cosciali.



Codice	Bretella	Ventrale	Cosciale	Hans	Colore
04835HNR	2"	2"	2"	Si	Nero



**COMPETITION H-3+2**

Cintura a 6 punti. Omologazione FIA 8853-2016 - Bretelle specifiche HANS da 3" con riduzione a 2". Fibbia in alluminio - Regolatori bretelle e addominali in acciaio - Regolazione Pull up su addominali. Fissaggi a moschettoni su tutti i rami - Possibilità di fissaggio a roll-cage su bretelle e cosciali.



Codice	Bretella	Ventrale	Cosciale	Hans	Colore
04818RH1AZ	3"-2"	3"	2"	Si	Azzurro
04818RH1NR	3"-2"	3"	2"	Si	Nero
04818RH1RS	3"-2"	3"	2"	Si	Rosso



**04834HPD MARTINI RACING**

Omologazione FIA 8853-2016. Cintura a 6 punti con patches jacquard Martini Racing Nastri 2" specifici FHR.. Fibbia in alluminio.. Regolatori in acciaio altoresistenziale. Regolazione pull down su addominali. Fissaggi a moschettone. T-Bar compatta.



Codice	Bretella	Ventrale	Cosciale	Hans	Colore
04834HPDMRAZ	2"	2"	2"	Si	Blu
04834HPDMRNR	2"	2"	2"	Si	Nero
04834HPDMRRS	2"	2"	2"	Si	Rosso

ACCESSORI CINTURE



**Accessori Vari**

Codice	Descrizione
04501	Occhiello di aggancio per cinture



**Accessori Vari**

Codice	Descrizione
04502	Piastra di rinforzo attacco per cinture



OMOLOGAZIONE: FIA 8865-2015  
 Impianto di estinzione pressurizzato, omologato FIA8865-2015  
 - 4,3 kg di agente estinguente FK-5-1-12.  
 - Attivazione elettrica.  
 - Serbatoio da 3,9l in acciaio inox (Ø130 x 346 mm).  
 - 1 ugello abitacolo + 1 ugello motore.  
 - Per abitacoli con volume da 2,3m³ - 4,1m³.

Inclusi nel kit tutti i componenti necessari per la corretta installazione in vettura.

Codice	Azionamento	Capacità	Bombola	Dimensioni
014777EXP	Elettrico	3,9 Lt	Acciaio	Ø 130 x 346 mm

Kit



MA0142131 MA0142098	MA0142107	MA0142108	MA0142109	MA0142117	MA0142122	MA0142127	MA0142128 MA0142129	MA0142133	MA0142134	MA0142135	MA0142023	MA0142163
------------------------	-----------	-----------	-----------	-----------	-----------	-----------	------------------------	-----------	-----------	-----------	-----------	-----------



OMOLOGAZIONE: FIA 8865-2015  
 - Impianto di estinzione pressurizzato omologato FIA (8865-2015).  
 - 3,3 Kg di agente estinguente FK-5-1-12.  
 - Attivazione elettrica.  
 - Serbatoio inox da 2,5l diametro 114mm.  
 - Lunghezza 302 mm.  
 - 1 Ugello abitacolo + 1 ugello motore.  
 - Per abitacoli con volume da 1,2 m³ - 2,3 m³.

Codice	Azionamento	Capacità	Bombola	Dimensioni
014779EXP	Elettrico	2,5 Lt	Acciaio	Ø 114 x 302 mm

Kit



MA0142145 MA0142082	MA0142107	MA0142109	MA0142117	MA0142122	MA0142127	MA0142128 MA0142129	MA0142133	MA0142134	MA0142135	MA0142023	MA0142163
------------------------	-----------	-----------	-----------	-----------	-----------	------------------------	-----------	-----------	-----------	-----------	-----------

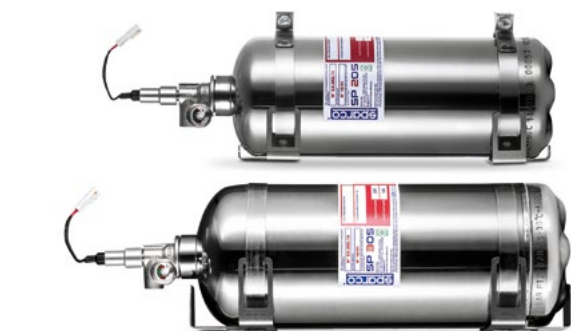

Sistema di estinzione ultraleggero ad azionamento elettrico.  
 OMOLOGAZIONE: FIA 2000  
 - Serbatoio inox da 2,5l (014778EXL2) o 3,9l (014778EXL3)  
 - Agente estinguente AFFF (2l per 014778EXL2 o 3l per 014778EXL3).  
 - Ugelli ricavati dal pieno.  
 - Raccordi totalmente in metallo.

Codice	Azionamento	Capacità	Bombola	Dimensioni
014778EXL2	Elettrico	2,5 Lt	Acciaio	Ø 110 x 302 mm
014778EXL3	Elettrico	3,9 Lt	Acciaio	Ø 130 x 346 mm

Kit



014778EXL2	MA0142103 MA0142082	MA0142029	MA0142163	MA0142023	MA0142030	MA0142043	MA0142041	MA0142042	MA0142040
014778EXL3	MA0142131 MA0142098	MA0142029	MA0142163	MA0142023	MA0142030	MA0142043	MA0142041	MA0142042	MA0142040



Impianto di estinzione per monoposto.  
 Serbatoio da 1,3 Lt in alluminio ricavato dal pieno ed anodizzato, saldatura TIG.  
 Estinguente AFFF (0,9 Lt). Pressurizzato a 16 Bar.  
 Ugelli ricavati dal pieno, raccordi totalmente in metallo  
 Omologazione FIA 2000  
 Il kit comprende tutte le componenti necessarie al funzionamento

Codice	Azionamento	Capacità	Bombola	Dimensioni
014772FEAL	Elettrico	1,3 Lt	Alluminio	Ø 106 x 188 mm

Kit



MA0142083 MA0142082	MA0142029	MA0142163	MA0142023	MA0142030	MA0142043	MA0142041	MA0142042	MA0142040
------------------------	-----------	-----------	-----------	-----------	-----------	-----------	-----------	-----------



OMOLOGATO FIA 2000  
 Sistema di estinzione ultraleggero ad azionamento elettrico.  
 Serbatoio in acciaio inox certificato CE (testato ad oltre 40 Bar), estinguente AFFF (4.25 litri), ugelli ricavati dal pieno, raccordi totalmente in metallo.

Codice	Azionamento	Capacità	Bombola	Dimensioni
014772EXL	Elettrico	4,25 Lt	Acciaio	380 x Ø 160 mm

Kit



MA0142013 MA0142049 MA01480	MA0142029	MA0142163	MA0142023	MA0142030	MA0142043	MA0142041	MA0142042	MA0142040
-----------------------------------	-----------	-----------	-----------	-----------	-----------	-----------	-----------	-----------



OMOLOGATO FIA 2000  
 Sistema di estinzione ad azionamento meccanico.  
 Serbatoio in acciaio certificato CE (testato ad oltre 40 Bar), estinguente AFFF (4.25 litri), ugelli ricavati dal pieno, raccordi totalmente in metallo.

Codice	Azionamento	Capacità	Bombola	Dimensioni
014772MSL	Meccanico	4,25 Lt	Acciaio	380 x Ø 160 mm

Kit



MA0142013 MA0142049 MA01480	MA0142029	MA014RL24CL	MA0142023	MA0142043	MA0142041	MA0142042	MA0142040
-----------------------------------	-----------	-------------	-----------	-----------	-----------	-----------	-----------



106-001-011

Il kit include:  
 Tubo 8mm Semi Rigido in lega – 6m (951-101-014) x 1  
 Treccia ignifuga – 6m (951-300-002) x 1  
 Cavo attivazione da 2,0 m – Impugnatura a T rossa (935-100-001) x 1  
 Cavo attivazione da 4,0 m – Impugnatura a T rossa (935-100-002) x 1  
 Staffe e fascette Zero 2020 (920-100-054) x 1  
 Kit adesivi (990-100-001) x 1  
 Raccordo per paratia da 8 mm (952-408-002) x 1  
 Ugelli di nebulizzazione (955-300-015) x 5  
 Connettore a T uguale da 8 mm (952-408-001) x 4



**Lifeline**  
 Fire & Safety Systems Ltd  
**Lifeline Zero2020**

Il 2022 ha segnato l'inizio di una nuova era per Lifeline: dopo oltre 25 anni di servizio continuo, la gamma di estintori idraulici integrati Zero 2000 viene sostituita da Zero 2020. Sulla base dei principi ingegneristici di base di Lifeline, la nuova gamma Zero 2020 è più piccola e leggera rispetto al suo predecessore pur offrendo livelli di sicurezza più elevati ai concorrenti.

Porta una nuova tecnologia di soppressione a base d'acqua nell'arena degli sport motoristici e sfida tradizioni ben consolidate, portando la sicurezza dei concorrenti a un altro livello. La tecnologia leader degli ugelli di nebulizzazione di Lifeline ha il più rapido assorbimento di calore e capacità di abbattimento del fuoco disponibile per un sistema a base d'acqua. Fornito con un kit di installazione completo, il sistema utilizza tre ugelli nel vano motore e due nell'abitacolo. Ciò riduce ulteriormente il peso e la complessità dell'installazione, il che significa che il pilota, ad ogni livello, ha accesso alla tecnologia più leggera e migliore sul mercato.

Conforme alla lista tecnica FIA 16, la gamma Zero 2020 anticipa i competitors per il cambiamento delle regole MSUK 2022 e il suo design leggero e compatto lo rende adatto all'uso in un'ampia gamma di veicoli, tra cui:

- Berlina - Sport car - Rally (la capacità di 3,0 litri del sistema soddisfa i requisiti minimi FIA/MSUK per i rally) - Mono-posto

Codice	Azionamento	Capacità	Bombola	Dimensioni
106-001-011	Meccanico	3,0 l	Acciaio	155 Ø x 342 mm
106-001-012	Elettrico	3,0 l	Alluminio	155 Ø x 238 mm



106-001-012



**Lifeline**  
 Fire & Safety Systems Ltd  
**Lifeline Zero EV**

Zero EV, è il primo sistema Lifeline 8865-2015 solo Novec. Il soppressore Novec non è conduttivo, il che significa che è la soluzione perfetta per veicoli ibridi ed elettrici, bio-combustibili e veicoli a benzina.

Peso: 5,6 kg. Da utilizzare per un volume della abitacolo fino a 3,13 cm<sup>3</sup>.

Il kit comprende: fasce e staffe di fissaggio FIA, spina e cavo con attacco a 2 pin, tubo in alluminio rivestito in poliammide (10 mm x 6 m), tubo in alluminio rivestito in poliammide (8 mm x 3 m), activation kit FIA 8865, Centralina FIA 8865, 2 pulsanti con bordo in alluminio, cavo 4 core M8 2m, 1 connettore a T 10 mm, 2 riduttori maschio 10 mm a femmina 8 mm, 2 ugelli twin slot 8 mm, 1 ugello "petal" 10 mm, 2 fascette riutilizzabili 200 x 7,5 mm, adesivi, guida di installazione e manutenzione, accessori.

Codice	Azionamento	Capacità	Bombola	Dimensioni
105-001-020	Remoto	3,8 Kg	Alluminio	127 Ø x 330 mm



**Lifeline**  
 Fire & Safety Systems Ltd  
**Lifeline Zero275**

Lifeline ha lanciato il più leggero e compatto sistema di estintori con standard FIA 8865-2015 attualmente disponibile, Zero275. Il sistema completo, compresi tutti gli accessori pesa meno di 3,5 kg, la bombola riempita pesa solo 2,6 kg e ha un diametro di 125 mm e una lunghezza totale di 308 mm che lo rendono semplice da installare, facile da imballare e leggero.

Durante lo sviluppo, Lifeline ha impiegato l'uso di analisi fluidodinamiche avanzate per fare un significativo passo avanti nella sicurezza del pilota. Di conseguenza, il soppressore viene utilizzato in modo efficiente, consentendo all'ugello di essere montato a pavimento, il che aiuta ad abbassare il centro di gravità generale del veicolo. Nel vano motore, 3 prese e l'uso di nuovi materiali rappresentano una significativa riduzione del volume rispetto ai precedenti sistemi 8865-2015. Il design efficiente del sistema e l'uso intelligente dei materiali rendono il costo di un sistema 8865 paragonabile a quelli della Technical list 16.

Utilizzando il feedback ottenuto da molti dei costruttori leader a livello mondiale, Lifeline ha sviluppato un semplice kit di installazione e un sistema di controllo elettronico rendendo lo Zero 275 perfetto per i concorrenti che desiderano risparmiare peso, costi, complessità e imballaggio con una protezione antincendio maggiore rispetto ai generazioni precedenti di sistemi 8865.

Codice	Azionamento	Capacità	Bombola	Dimensioni
105-001-019	Elettrico	0-4 m3	Alluminio	125 Ø x 308 mm

Il kit include:  
 Ugello a pavimento per abitacolo - 955-300-025 x 1, Ugelli vano motore - 955-300-013 x 3  
 Staffe e fascette FIA compliant - 920-100-008-FIA x 1  
 Tubi, Ø 10 mm per abitacolo - 951-101-021, Ø 8 mm nel motore - 951-101-019  
 Raccordo a croce - 952-408-007 x 1, Centralina - 941-000-040 x 1,  
 Interruttori impermeabili - 942-100-004 x 2, Cablaggi per interruttori 943-101-005 x 2 e  
 Control Box 943-101-044 x 1



**Lifeline**  
Fire & Safety Systems Ltd

**Lifeline Zero360**

Estintori omologati FIA, con estinguente 3M Novec 1230, bombola in alluminio da 1,5 - 2,0 - 2,25 e 3,0 Kg.

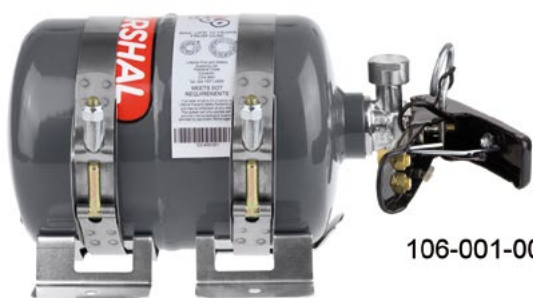

106-001-004

**106-001-004** - Lifeline Zero 360 Meccanico 2,25 Kg con: Bombola in acciaio, guaina protettiva 6-10 mm (6 m), supporto e fascette FIA (920-100-008-FIA), set di adesivi (990-100-001 x 1), tubo semirigido (951-101-008 x 6m), cavo comado 2.0 m con maniglia rossa (935-100-001 x 1), cavo comado 4.0 m con maniglia rossa (935-100-002 x 1), set clip di montaggio tubo (951-200-004 (Pack of 10)), ugelli Zero 360 doppia "Z" (955-300-004 x 3), ugelli Zero 360 con dado (955-300-003 x 2), raccordo 4 vie 8 mm (952-408-007 x 1), raccordo a T 8 mm (952-408-001 x 1), raccordo passaparete 8 mm (952-408-002 x 1).



106-001-005

**106-001-005** - Lifeline Zero 360 Elettrico 2,25 Kg con: Bombola in alluminio, guaina protettiva 6-10 mm (6 m), supporto e fascette FIA (920-100-008-FIA x 1), set di adesivi (990-100-001 x 1), tubo semirigido (951-101-008 x 6m), set clip di montaggio tubo (951-200-004 (Pack of 10)), ugelli Zero 360 doppia "Z" (955-300-004 x 3), ugelli Zero 360 con dado (955-300-003 x 2), raccordo 4 vie 8 mm (952-408-007 x 1), raccordo a T 8 mm (952-408-001 x 1), raccordo passaparete 8 mm (952-408-002 x 1), centralina con presa attacco DIN (941-000-001 x 1), cablaggio standard (2 pz), pulsante interno/esterno impermeabile in alluminio (942-100-004 x 2).



106-001-007

**106-001-007** - Lifeline Zero 360 Meccanico 3,0 Kg con: Bombola in acciaio, guaina protettiva 6-10 mm (6 m), supporto e fascette FIA (920-100-008-FIA), set di adesivi (990-100-001 x 1), tubo semirigido (951-101-008 x 6m), cavo comado 2.0 m con maniglia rossa (935-100-001 x 1), cavo comado 4.0 m con maniglia rossa (935-100-002 x 1), set clip di montaggio tubo (951-200-004 (Pack of 10)), ugelli Zero 360 doppia "Z" (955-300-004 x 3), ugelli Zero 360 con dado (955-300-003 x 2), raccordo 4 vie 8 mm (952-408-007 x 1), raccordo a T 8 mm (952-408-001 x 1), raccordo passaparete 8 mm (952-408-002 x 1).



106-001-008

**106-001-008** - Lifeline Zero 360 Elettrico 3,0 Kg con: Bombola in alluminio, guaina protettiva 6-10 mm (6 m), supporto e fascette FIA (920-100-008-FIA x 1), set di adesivi (990-100-001 x 1), tubo semirigido (951-101-008 x 6m), set clip di montaggio tubo (951-200-004 (Pack of 10)), ugelli Zero 360 doppia "Z" (955-300-004 x 3), ugelli Zero 360 con dado (955-300-003 x 2), raccordo 4 vie 8 mm (952-408-007 x 1), raccordo a T 8 mm (952-408-001 x 1), raccordo passaparete 8 mm (952-408-002 x 1), centralina con presa attacco DIN (941-000-001 x 1), cablaggio standard (2 pz), pulsante interno/esterno impermeabile in alluminio (942-100-004 x 2).

**106-001-003** - Lifeline Zero 360 Remoto 1,5 Kg con: Bombola in alluminio, guaina protettiva 6-10 mm (6 m), supporto e fascette FIA (920-100-019-FIA), set di adesivi (990-100-001 x 1), tubo semirigido (951-101-008 x 6m), set clip di montaggio tubo (951-200-004 (Pack of 10)), ugelli Zero 360 doppia "Z" (955-300-004 x 2), ugelli Zero 360 con dado (955-300-003 x 2), raccordo 4 vie 8 mm (952-408-007 x 1), raccordo a T 8 mm (952-408-001 x 1), raccordo passaparete 8 mm (952-408-002 x 1), centralina con attacco binder (941-000-001 x 1), cablaggio Zero 360 (2 pz), pulsante interno/esterno impermeabile in alluminio (942-100-004 x 2), ty-rap con sede per carica remota (1 pz).

**106-001-006** - Lifeline Zero 360 Remoto 2,0 Kg con: Bombola in alluminio, guaina protettiva 6-10 mm (6 m), supporto e fascette FIA (920-100-007-FIA), set di adesivi (990-100-001 x 1), tubo semirigido (951-101-008 x 6m), set clip di montaggio tubo (951-200-004 (Pack of 10)), ugelli Zero 360 doppia "Z" (955-300-004 x 2), ugelli Zero 360 con dado (955-300-003 x 2), raccordo 4 vie 8 mm (952-408-007 x 1), raccordo a T 8 mm (952-408-001 x 1), raccordo passaparete 8 mm (952-408-002 x 1), centralina con attacco binder (941-000-001 x 1), cablaggio Zero 360 (2 pz), pulsante interno/esterno impermeabile in alluminio (942-100-004 x 2), ty-rap con sede per carica remota (1 pz).

**106-001-009** - Lifeline Zero 360 Remoto 3,0 Kg con: Bombola in alluminio, guaina protettiva 6-10 mm (6 m), supporto e fascette FIA (920-100-007-FIA), set di adesivi (990-100-001 x 1), tubo semirigido (951-101-008 x 6m), set clip di montaggio tubo (951-200-004 (Pack of 10)), ugelli Zero 360 doppia "Z" (955-300-004 x 2), ugelli Zero 360 con dado (955-300-003 x 2), raccordo 4 vie 8 mm (952-408-007 x 1), raccordo a T 8 mm (952-408-001 x 1), raccordo passaparete 8 mm (952-408-002 x 1), centralina con attacco binder (941-000-001 x 1), cablaggio Zero 360 (2 pz), pulsante interno/esterno impermeabile in alluminio (942-100-004 x 2), ty-rap con sede per carica remota (1 pz).

Codice	Azionamento	Capacità	Bombola	Dimensioni
106-001-003	Remoto	1,5 Kg	Alluminio	90 Ø x 230 mm
106-001-004	Meccanico	2,25 Kg	Acciaio	125 Ø x 270 mm
106-001-005	Elettrico	2,25 Kg	Alluminio	125 Ø x 235 mm
106-001-006	Remoto	2,0 Kg	Alluminio	108 Ø x 219 mm
106-001-007	Meccanico	3,0 Kg	Acciaio	125 Ø x 324 mm
106-001-008	Elettrico	3,0 Kg	Alluminio	125 Ø x 297 mm
106-001-009	Remoto	3,0 Kg	Alluminio	108 Ø x 274 mm



106-001-003



106-001-006



106-001-009

BRANDEGGIABILI



Codice	Capacità	Bombola	Estinguente	Note
014773BSS2	2,0 l	Acciaio	Polvere EN3	SPEDIZIONE SPECIALE ("merci pericolose")
014773BXLN2	2,0 l	Inox	Novec	SPEDIZIONE SPECIALE ("merci pericolose")
014773BXL24	2,4 l	Inox	AFFF	SPEDIZIONE SPECIALE ("merci pericolose")



Più piccoli e leggeri delle loro controparti Zero 2000 (AIFF), gli estintori Zero 360 utilizzano un soppressore di gas Novec™ 1230. Al momento dello scarico, il soppressore lavora in modo tridimensionale per riempire l'area da proteggere. Ciò significa che può estinguere efficacemente un incendio che non si trova nella linea diretta dell'ugello e rappresenta il "gold standard" della soppressione del fuoco. Conforme FIA.

Codice	Capacità	Bombola	Estinguente	Note
207-101-001	1,0 l	Alluminio	Novec 1230	SPEDIZIONE SPECIALE ("merci pericolose")
207-101-003	3,0 l	Alluminio	Novec 1230	SPEDIZIONE SPECIALE ("merci pericolose")
207-101-002	2,0 l	Alluminio	Novec 1230	SPEDIZIONE SPECIALE ("merci pericolose")



Una vasta gamma di estintori Lifeline a schiuma AFFF (Aqueous Film Forming Foam) completi di staffe e sgancio rapido, da 0,6 a 2,4 Litri.

Codice	Capacità	Bombola	Estinguente	Note
201-100-001	1,0 Lt	Acciaio	AFFF Foam	SPEDIZIONE SPECIALE ("merci pericolose")
201-100-002	1,75 Lt	Acciaio	AFFF Foam	SPEDIZIONE SPECIALE ("merci pericolose")
201-100-003	2,4 Lt standard	Acciaio	AFFF Foam	SPEDIZIONE SPECIALE ("merci pericolose")



Verificate sempre gli estintori!



La sicurezza è fondamentale. Mai scendere a compromessi ed affidarsi solo alla buona sorte.

Nel momento del bisogno il vostro sistema di estinzione deve compiere fino in fondo il suo dovere.

Controllate sempre la pressione dell'impianto ed effettuate le necessarie revisioni. Non solo per il regolamento, ma soprattutto per la vostra sicurezza.

Vi ricordiamo che le bombole con più di 10 anni (data di costruzione) non possono essere revisionate, ma vanno sostituite.

VOLANTI PISTA E RALLY



**F-10 C**

Volante in carbonio per monoposto e sport prototipi. Impugnatura ergonomica, derivata dall'esperienza acquisita con i reparti corse delle più prestigiose case automobilistiche. Interasse Foratura 3x50.8 mm. Diametro 270 mm. Scamosciato



Codice	Materiale
015PC270SSN	Scamosciato



**F-10 A**

Volante in alluminio per monoposto e sport prototipi. Impugnatura ergonomica, derivata dall'esperienza acquisita con i reparti corse delle più prestigiose case automobilistiche. Interasse Foratura 3x50.8 mm. Diametro 270 mm. Scamosciato



Codice	Materiale
015P270SSN	Scamosciato



**P 310 OPEN**

Volante Sparco Ø 310mm scamosciato  
 - Parte superiore aperta, ideale per vetture GT.  
 - Interasse fori: 6 x 70 mm



Codice	Materiale
015P310OPN	Scamosciato



**P 310**

Volante Sparco Ø 310 mm piatto, con parte superiore piatta, ideale per vetture Sport. Interasse fori: 6 x 70 mm



Codice	Materiale
015P310F2SN	Scamosciato



**P 300**

Volante Sparco Ø 300 mm piatto per berline. Scamosciato. Interasse fori: 6 x 70 mm.



Codice	Materiale
015P300SN	Scamosciato



**R 330**

Volante Sparco Ø 330 mm senza bottoni. Scamosciato o in pelle. Interasse fori: 6 x 70 mm



Codice	Materiale
015R330CLO	Pelle
015R330CSO	Scamosciato



**R 330B**

Volante Sparco Ø 330 mm con pulsanti, scamosciato. Interasse fori: 6 x 70 mm



Codice	Materiale
015R330PSO	Scamosciato



**R 350**

Volante Sparco Ø 350 mm senza bottoni. Scamosciato o in pelle. Interasse fori: 6 x 70 mm



Codice	Materiale
015R350CLO	Pelle
015R350CSO	Scamosciato



**R 350B**

Volante Sparco Ø 350 mm con pulsanti, scamosciato. Interasse fori: 6 x 70 mm



Codice	Materiale
015R350PSO	Scamosciato

VOLANTI PISTA E RALLY



**R 323**

Volante Sparco Ø 330 mm a calice con impugnatura tonda.  
Scamosciato  
Interasse fori: 6 x 70 mm



Codice	Materiale
015R323PSNR	Scamosciato



**R 375**

Volante Sparco Ø 350 mm a calice speciale con profondità 36 mm.  
Scamosciato.  
Interasse fori: 6 x 70 mm



Codice	Materiale
015R375PSN	Scamosciato



**R 215 FLAT**

Volante SPARCO Ø 350mm piatto, per utilizzo Rally in pelle scamosciata.  
Interasse fori: 6 x 70 mm



Codice	Materiale
015R215FL	Pelle
015R215FS	Scamosciato



**R 353**

Volante Sparco Ø 330 mm piatto. Impugnatura grossa. Scamosciato.  
Interasse fori: 6 x 70 mm



Codice	Materiale
015R353PSN	Scamosciato



**R 345**

Volante Sparco Ø 350 mm a calice con impugnatura piccola. In pelle liscia o scamosciata.  
Interasse fori: 6 x 70 mm.



Codice	Materiale
015R345MLN	Pelle
015R345MSN	Scamosciato



**R 325**

Volante Sparco Ø 350 mm a calice con impugnatura piccola.  
Scamosciato.  
Interasse fori: 6 x 70 mm



Codice	Materiale
015R325CSN	Scamosciato



**R 383**

Volante Sparco Ø 330 mm con impugnatura speciale ad alto grip.  
Scamosciato. Interasse fori: 6 x 70 mm  
015R383PSNLOGO: con anello di riferimento centrale blu con logo.



Codice	Materiale
015R383PSN	Scamosciato
015R383PSNLOGO	Scamosciato con nastro blu con logo



**R 215**

Volante Sparco Ø 350 mm a calice con razze alleggerite, in pelle liscia o scamosciata.  
Interasse fori: 6 x 70 mm



Codice	Materiale
015R215CSN	Scamosciato



**R 368**

Volante Sparco Ø 380 mm a calice, ideale per fuoristrada.  
Scamosciato.  
Interasse fori: 6 x 70 mm



Codice	Materiale
015R368MSN	Scamosciato





**Mozzi Staccavolante**

I mozzi staccavolante Lifeline sono realizzati utilizzando alluminio aeronautico fortemente anodizzato per una maggiore robustezza e durata. La componente maschio e quella femmina sono rifinite con taglio di precisione, incorporando un "dente" per il perfetto allineamento.

Il mozzo Lifeline FORMULA CAR ha 3 fori con interasse 50,8 mm, i TOURING CAR 6 fori con interasse 70 mm. I GRUPPO N/ TUNING consentono l'utilizzo del meccanismo di sgancio rapido in combinato con ogni flangia del volante avente 6 fori con interasse interasse 70 mm.

Le versioni elettriche sono inoltre dotate di un connettore elettrico a 8 vie pre-cablato per consentire l'utilizzo di strumentazioni a volante. Tutti i connettori rispettano le specifiche IP50.



410-100-001

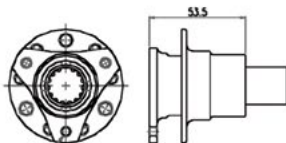

410-100-002

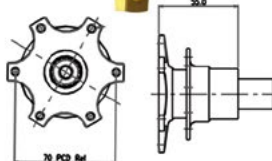

410-100-003  
410-100-004 (black)

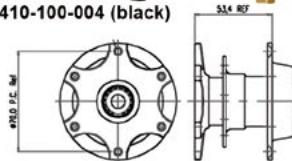

410-200-001

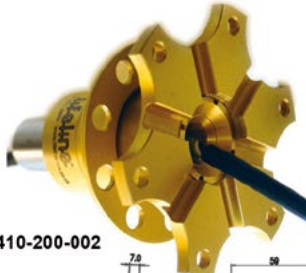
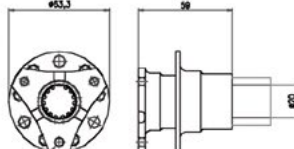

410-200-002

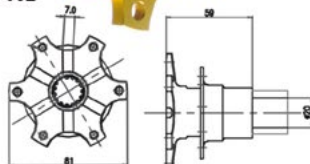

410-200-003

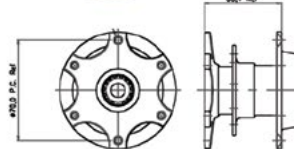

410-100-013

Staccavolante ad alta angolarità - PCD 6 x 70 mm

Poiché i tempi di pit stop sono cruciali per le prestazioni di gara Lifeline ha sviluppato un sistema di sgancio rapido in grado di restituire preziosi secondi ai team.

Consentendo un mancato allineamento fino a 100 gradi, garantisce un innesto rapido e di qualità che richiede uno sforzo minimo da parte del conducente ogni volta che viene innestato il volante.

Il design ottimizzato rende questo staccavolante di Lifeline il più leggero sul mercato con meno di 290g.

Codice	Descrizione
410-100-001	Mozzo staccavolante FORMULA CAR
410-100-002	Mozzo staccavolante TOURING CAR
410-100-004	Mozzo staccavolante GRUPPO N anodizzato nero
410-200-001	Mozzo staccavolante FORMULA CAR 8 pin elettrico
410-200-002	Mozzo staccavolante TOURING CAR 8 pin elettrico
410-200-003	Mozzo staccavolante GRUPPO N/TUNING CAR 8 pin elettrico
410-100-003	Mozzo staccavolante GRUPPO N

SPECCHIETTI RETROVISORI

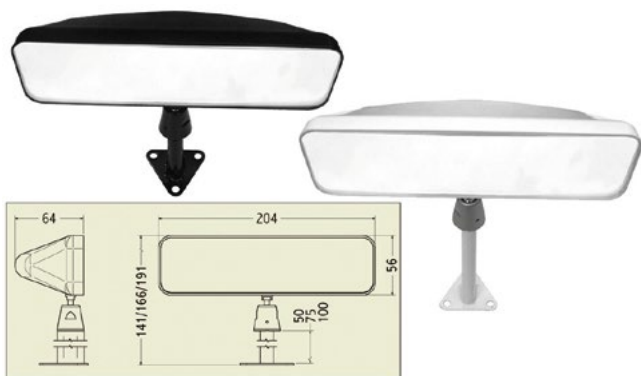

**Lifeline**  
Fire & Safety Systems Ltd  
**Sport Cars**

Specchietto retrovisore Lifeline disegnato per fissaggio centrale nelle sports cars aperte, ma ideale anche per vetture chiuse. Misure specchio: 200 x 52 mm (104 cm<sup>2</sup>), piatto o convesso. Steli da 50, 75 e 100 mm. Pesì: 0,219 - 0,235 - 0,260 kg. Disponibile in bianco o nero.

Codice	Specchio	Lung. Stelo	Colore
461-101-011	Convesso	100 mm	Nero
461-101-012	Convesso	100 mm	Bianco
461-101-003	Convesso	50 mm	Nero
461-101-004	Convesso	50 mm	Bianco
461-101-007	Convesso	75 mm	Nero
461-101-008	Convesso	75 mm	Bianco
461-101-009	Piatto	100 mm	Nero
461-101-010	Piatto	100 mm	Bianco
461-101-001	Piatto	50 mm	Nero
461-101-002	Piatto	50 mm	Bianco
461-101-005	Piatto	75 mm	Nero
461-101-006	Piatto	75 mm	Bianco

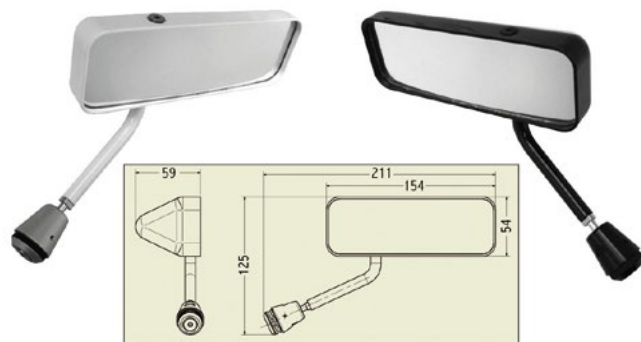

**Lifeline**  
Fire & Safety Systems Ltd  
**FIA Formula Car**

Specchietto retrovisore Lifeline conforme alle normative FIA Formula Race. (i.e. F3 Article 275:14.3.2). Dimensioni 150 x 50 mm (75 cm<sup>2</sup>) piatto o convesso. Peso: 0,164 kg. Disponibile in versione destra o sinistra, bianco o nero.

Codice	Lato	Specchio	Colore
461-102-001	Sinistro	Piatto	Nero
461-102-002	Destro	Piatto	Nero
461-102-003	Sinistro	Piatto	Bianco
461-102-004	Destro	Piatto	Bianco
461-102-005	Sinistro	Convesso	Nero
461-102-006	Destro	Convesso	Nero
461-102-007	Sinistro	Convesso	Bianco
461-102-008	Destro	Convesso	Bianco

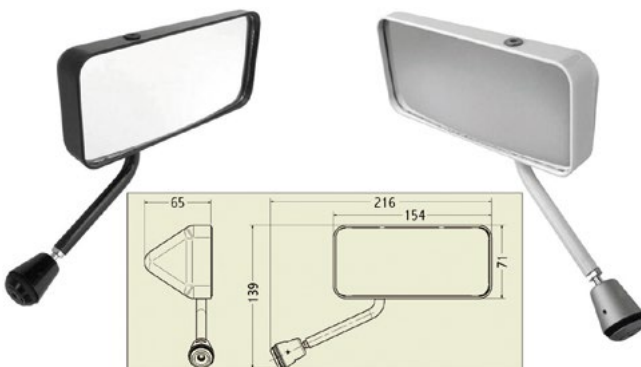

**Lifeline**  
Fire & Safety Systems Ltd  
**FIA Touring GT**

Specchietto retrovisore Lifeline conforme alle normative FIA GT/Touring/Sports Cars. (i.e. GT Article 257:15.3 / Sportscars Article 258:15.3). Dimensioni 151 x 70 mm (105,7 cm<sup>2</sup>) piatto o convesso. Peso: 0,194 kg. Disponibile in versione destra o sinistra, bianco o nero.

Codice	Lato	Specchio	Colore
461-103-001	Sinistro	Piatto	Nero
461-103-002	Destro	Piatto	Nero
461-103-003	Sinistro	Piatto	Bianco
461-103-004	Destro	Piatto	Bianco
461-103-005	Sinistro	Convesso	Nero
461-103-006	Destro	Convesso	Nero
461-103-007	Sinistro	Convesso	Bianco
461-103-008	Destro	Convesso	Bianco

GANCI TRAINO



Codice	Descrizione
01627RS50	Gancio traino rigido rosso - foro 50 mm
01627RS80	Gancio traino rigido rosso - foro 80 mm

Codice	Descrizione
01637MRRS	Gancio traino morbido - Martini Racing

Codice	Descrizione
01637RS	Gancio traino morbido - rosso



**Fari Pioggia**

Versione statica di fari pioggia, progettato specificamente per soddisfare le specifiche tecniche FIA introdotte nel 2008. Testato da BSi e omologato dal FIA nel 2010, questo fari soddisfa tutti i requisiti, tra cui le dimensioni minime, l'intensità della luce, l'angolo di visione, la resistenza al calore e l'affidabilità per l'uso prolungato. Il dispositivo è stato reso robusto abbastanza da resistere nelle condizioni difficili delle auto da corsa pur mantenendo delle piccole dimensioni e un peso ridotto.

Solo acceso/spento

SPECIFICHE:

Dimensioni: 90mm X 58mm

Peso: 145g

Costruzione: Un pezzo singolo di solida resina fusa

Illuminazione: Quindici LED multi-chip da 10 mm , formazione 5x3, area 40 cm²

Intensità: 250cd avanti dritto, 200cd a 10° su, giù, sinistra, destra (orientamento universale)

Montaggio: Due perni M6 in acciaio inossidabile

Elettriche: 9V - 16V, 290mA @ 13.5V = 3,3W (fisso)



Codice	Descrizione
CK-LR-15-H	Faro pioggia orizzontale a LED Cartek
CK-LR-15-V	Faro pioggia verticale a LED Cartek



**Fari Pioggia**

CARTEK ha sviluppato 2 nuove luci da pioggia con specifica FIA 2019 (vedi istruzioni/scheda tecnica allegate). La nuova specifica FIA 2019 delle luci da pioggia prevede una luminosità fino a 3 volte maggiore della specifica 2008.

Possono essere utilizzate in modalità Statica o Lampeggiante a 4Hz.

Possono essere utilizzate anche come luci pioggia + luci freno

Un interruttore a levetta a 3 posizioni può essere acquistato separatamente per questi fari pioggia (CK-LR-TS).

Le luci da pioggia FIA 2019 ora sono fornite con cablaggio di tipo 99

Mil Spec e termorestringente DR-25

Cartek è la prima azienda a produrre una lampada da pioggia circolare secondo la nuova specifica FIA

Cartek è la prima azienda a produrre una lampada da pioggia circolare secondo la nuova specifica FIA

Cartek è la prima azienda a produrre una lampada da pioggia circolare secondo la nuova specifica FIA

Cartek è la prima azienda a produrre una lampada da pioggia circolare secondo la nuova specifica FIA

Cartek è la prima azienda a produrre una lampada da pioggia circolare secondo la nuova specifica FIA

Cartek è la prima azienda a produrre una lampada da pioggia circolare secondo la nuova specifica FIA

Cartek è la prima azienda a produrre una lampada da pioggia circolare secondo la nuova specifica FIA

Cartek è la prima azienda a produrre una lampada da pioggia circolare secondo la nuova specifica FIA

Cartek è la prima azienda a produrre una lampada da pioggia circolare secondo la nuova specifica FIA

Cartek è la prima azienda a produrre una lampada da pioggia circolare secondo la nuova specifica FIA

Cartek è la prima azienda a produrre una lampada da pioggia circolare secondo la nuova specifica FIA

Cartek è la prima azienda a produrre una lampada da pioggia circolare secondo la nuova specifica FIA

Cartek è la prima azienda a produrre una lampada da pioggia circolare secondo la nuova specifica FIA

Cartek è la prima azienda a produrre una lampada da pioggia circolare secondo la nuova specifica FIA

Cartek è la prima azienda a produrre una lampada da pioggia circolare secondo la nuova specifica FIA

Cartek è la prima azienda a produrre una lampada da pioggia circolare secondo la nuova specifica FIA

Cartek è la prima azienda a produrre una lampada da pioggia circolare secondo la nuova specifica FIA

Cartek è la prima azienda a produrre una lampada da pioggia circolare secondo la nuova specifica FIA

Cartek è la prima azienda a produrre una lampada da pioggia circolare secondo la nuova specifica FIA

Cartek è la prima azienda a produrre una lampada da pioggia circolare secondo la nuova specifica FIA

Cartek è la prima azienda a produrre una lampada da pioggia circolare secondo la nuova specifica FIA

Cartek è la prima azienda a produrre una lampada da pioggia circolare secondo la nuova specifica FIA

Cartek è la prima azienda a produrre una lampada da pioggia circolare secondo la nuova specifica FIA

Cartek è la prima azienda a produrre una lampada da pioggia circolare secondo la nuova specifica FIA

Cartek è la prima azienda a produrre una lampada da pioggia circolare secondo la nuova specifica FIA

Cartek è la prima azienda a produrre una lampada da pioggia circolare secondo la nuova specifica FIA

Cartek è la prima azienda a produrre una lampada da pioggia circolare secondo la nuova specifica FIA

Cartek è la prima azienda a produrre una lampada da pioggia circolare secondo la nuova specifica FIA

Cartek è la prima azienda a produrre una lampada da pioggia circolare secondo la nuova specifica FIA

Cartek è la prima azienda a produrre una lampada da pioggia circolare secondo la nuova specifica FIA

Cartek è la prima azienda a produrre una lampada da pioggia circolare secondo la nuova specifica FIA

Cartek è la prima azienda a produrre una lampada da pioggia circolare secondo la nuova specifica FIA

Cartek è la prima azienda a produrre una lampada da pioggia circolare secondo la nuova specifica FIA

Cartek è la prima azienda a produrre una lampada da pioggia circolare secondo la nuova specifica FIA

Cartek è la prima azienda a produrre una lampada da pioggia circolare secondo la nuova specifica FIA

Cartek è la prima azienda a produrre una lampada da pioggia circolare secondo la nuova specifica FIA

Cartek è la prima azienda a produrre una lampada da pioggia circolare secondo la nuova specifica FIA

Cartek è la prima azienda a produrre una lampada da pioggia circolare secondo la nuova specifica FIA

Cartek è la prima azienda a produrre una lampada da pioggia circolare secondo la nuova specifica FIA

Cartek è la prima azienda a produrre una lampada da pioggia circolare secondo la nuova specifica FIA

Cartek è la prima azienda a produrre una lampada da pioggia circolare secondo la nuova specifica FIA

Cartek è la prima azienda a produrre una lampada da pioggia circolare secondo la nuova specifica FIA

Cartek è la prima azienda a produrre una lampada da pioggia circolare secondo la nuova specifica FIA

Cartek è la prima azienda a produrre una lampada da pioggia circolare secondo la nuova specifica FIA

Cartek è la prima azienda a produrre una lampada da pioggia circolare secondo la nuova specifica FIA

Cartek è la prima azienda a produrre una lampada da pioggia circolare secondo la nuova specifica FIA

Cartek è la prima azienda a produrre una lampada da pioggia circolare secondo la nuova specifica FIA

Cartek è la prima azienda a produrre una lampada da pioggia circolare secondo la nuova specifica FIA

Cartek è la prima azienda a produrre una lampada da pioggia circolare secondo la nuova specifica FIA

Cartek è la prima azienda a produrre una lampada da pioggia circolare secondo la nuova specifica FIA

Cartek è la prima azienda a produrre una lampada da pioggia circolare secondo la nuova specifica FIA

Cartek è la prima azienda a produrre una lampada da pioggia circolare secondo la nuova specifica FIA

Cartek è la prima azienda a produrre una lampada da pioggia circolare secondo la nuova specifica FIA

Cartek è la prima azienda a produrre una lampada da pioggia circolare secondo la nuova specifica FIA

Cartek è la prima azienda a produrre una lampada da pioggia circolare secondo la nuova specifica FIA

Cartek è la prima azienda a produrre una lampada da pioggia circolare secondo la nuova specifica FIA

Cartek è la prima azienda a produrre una lampada da pioggia circolare secondo la nuova specifica FIA

Cartek è la prima azienda a produrre una lampada da pioggia circolare secondo la nuova specifica FIA

Cartek è la prima azienda a produrre una lampada da pioggia circolare secondo la nuova specifica FIA

Cartek è la prima azienda a produrre una lampada da pioggia circolare secondo la nuova specifica FIA

Cartek è la prima azienda a produrre una lampada da pioggia circolare secondo la nuova specifica FIA

Cartek è la prima azienda a produrre una lampada da pioggia circolare secondo la nuova specifica FIA

Cartek è la prima azienda a produrre una lampada da pioggia circolare secondo la nuova specifica FIA

Cartek è la prima azienda a produrre una lampada da pioggia circolare secondo la nuova specifica FIA

Cartek è la prima azienda a produrre una lampada da pioggia circolare secondo la nuova specifica FIA

Cartek è la prima azienda a produrre una lampada da pioggia circolare secondo la nuova specifica FIA

Cartek è la prima azienda a produrre una lampada da pioggia circolare secondo la nuova specifica FIA

Cartek è la prima azienda a produrre una lampada da pioggia circolare secondo la nuova specifica FIA

Cartek è la prima azienda a produrre una lampada da pioggia circolare secondo la nuova specifica FIA

Cartek è la prima azienda a produrre una lampada da pioggia circolare secondo la nuova specifica FIA

Cartek è la prima azienda a produrre una lampada da pioggia circolare secondo la nuova specifica FIA

Cartek è la prima azienda a produrre una lampada da pioggia circolare secondo la nuova specifica FIA

Cartek è la prima azienda a produrre una lampada da pioggia circolare secondo la nuova specifica FIA

Cartek è la prima azienda a produrre una lampada da pioggia circolare secondo la nuova specifica FIA

Cartek è la prima azienda a produrre una lampada da pioggia circolare secondo la nuova specifica FIA

Cartek è la prima azienda a produrre una lampada da pioggia circolare secondo la nuova specifica FIA

Cartek è la prima azienda a produrre una lampada da pioggia circolare secondo la nuova specifica FIA



**Interruttore fari Pioggia**



Codice	Descrizione
CK-LR-TS	Interruttore a tre posizioni per fari pioggia

Codice	Descrizione
CK-LRS-15RM	Faro pioggia FIA a LED Cartek a 3 funzioni - rettangolare
CK-LRS-16CM	Faro pioggia FIA a LED Cartek a 3 funzioni - circolare

PEDALIERE/PEDANE



**Pedaliera**

Set 3 pezzi, in misto carbonio. Precurvate. Freno e frizione con inserti antiscivolo.



Codice	Materiale	Colore
03783L	Carbonio	Carbonio



**Pedane**

Pedana Codriver

- Alluminio mandrolato antiscivolo spessore 3mm
- Doppia piastra (inferiore e superiore) per fissaggio a pavimento e regolazione dell'inclinazione della piastra superiore (4 inclinazioni disponibili)
- Forature per alleggerimento con bugnatura anti strappo scarpe
- Placca inferiore con asole per adattarsi a ogni tipo di foratura su pavimento
- Dimensioni: 396x93x302mm



Codice	Materiale	Tipo	Colore	Note
03814AN2	Alluminio	Regolabile	Alluminio	4 inclinazioni



**Poggiatesta Pilota**

Pedana Driver

- Alluminio mandrolato antiscivolo spessore 3 mm
- Forature per alleggerimento con bugnatura anti strappo scarpe
- Forature per fissaggio a pavimento
- Dimensioni: 270x43x136mm



Codice	Materiale	Colore
03814AN1	Alluminio	Alluminio



**Luci casco**

LEP-LIGHT è una lampada LED ad alta luminescenza concepita per caschi Stilo WRC DES, ma non solo. Progettata e realizzata in collaborazione con importanti Co-driver e Driver, la sua alta versatilità la rende un oggetto unico nel suo genere applicabile su ogni casco, all'interno dell'abitacolo grazie al velcro adesivo e sulla cintura di sicurezza grazie allo specifico gancio.

**CARATTERISTICHE VINCENTI:**

- Durata fino a 10 ore
- Semplicità e rapidità d'uso grazie ai sensori touch
- Luce e posizionamento regolabili
- Non disturba la vista dell'utilizzatore
- Ricaricabile attraverso cavo micro USB 2.0

**TARGET:**

- Co-driver: lettura note durante le prove speciali e ricognizioni notturne grazie al pratico gancio per cintura
- Driver e Co-driver: in caso di forature, problemi meccanici o incidente
- Auto: applicabile nell'abitacolo di ogni auto per qualsiasi necessità (anche per uso non sportivo)
- In pista: per meccanici nei pit-stop nelle gare endurance



Codice	Colore
LEPLIGHT-NE	Nero
LEPLIGHT-VE	Verde



**Lampade Legginote**



Codice	Lunghezza
01628	49 cm



**Fissaggi**



Codice	Descrizione
03776	Fissaggio chiave a croce



**Lastre protettive**

Scegli le lastre tecniche lisce in Tecnocen, nel formato 3050 x 520 mm (Disponibile in 3 spessori) per la realizzazione di paraspruzzi, protezioni sottoscocca, carrozzeria e telaio. Oppure acquista la coppia di paraspruzzi sagomati SPARCO, con spessore 4 mm, conforme FIA.



Codice	Colore	Spessore
T113NE90	Nero	3 mm
T113R90	Rosso	3 mm
T114NE90	Nero	4 mm
T114R90	Rosso	4 mm
T115NE90	Nero	5 mm
T115R90	Rosso	5 mm
BRA0002BOR0100N	Rosso	4 mm, sagomati



**Imbottiture Roll-bar**

Protezioni roll-bar omologate FIA. Le protezioni Sparco sono vendute in kit da 2 pz x 50 cm. Le protezioni Lifeline sono composte da 1 pz di 60 cm di lunghezza.



Codice	Ø Roll-bar	Kit	Marca
0076035	35 mm	2 pz x 50 cm	Sparco
0076040	40 mm	2 pz x 50 cm	Sparco
0076045	45 mm	2 pz x 50 cm	Sparco
0076050	50 mm	2 pz x 50 cm	Sparco
451-100-001	38-40 mm	1 pz x 60 cm	Lifeline
451-100-002	45 mm	1 pz x 60 cm	Lifeline
451-100-003	50 mm	1 pz x 60 cm	Lifeline
451-100-004	32 mm	1 pz x 60 cm	Lifeline
451-100-005	60 mm	1 pz x 60 cm	Lifeline



**Fissaggi**



Codice	Descrizione
03773	Fissaggio ruota di scorta a nastro



**Reti Finestrino**

Omologate secondo le specifiche FIA. - Reti standard in 3 colori. Dimensioni: lungh. 50 cm, alt. 52 cm, con nastro in Velcro per un rapido fissaggio al roll bar. - Rete finestrino per vetture con abitacoli chiusi (es: pista). Fissaggio lato sedile con cinghie da 1" e regolatori a 2 barre per fissaggio a rollbar. Fissaggio lato cruscotto con sgancio rapido. FIA 8863-2013.

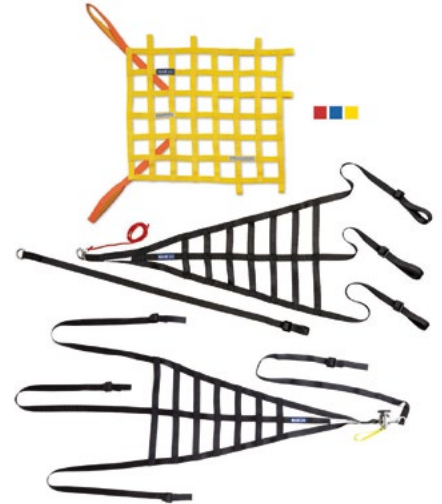

Codice	Colore	Tipo
002192FA-BM	Blu marine	Standard
002192FA-G	Giallo	Standard
002192FA-R	Rosso	Standard
002193NR	Nero	Pista - senza precarico
RA0001BOK0100N	Nero	Pista



**Notepad**



Codice	Descrizione
03725	Quaderno legginote



**Martelletti**



Codice	Tipo
01613	Con tagliacinture
01615	Con tagliacinture + torcia